

RELAX GLASS COMPACT

WiFi & Remote Control



DE: MONTAGE- UND GEBRAUCHSANWEISUNG, Seite 2-17

EN: INSTRUCTIONS FOR USE, page 18-32

FR: MODE D'EMPLOI, page 33-47

IT: ISTRUZIONE PER L'USO, pagina 48-62

ES: INSTRUCCIONES DE MONTAJE Y USO, página 63-78

NL: GEBRUIKSAANWIJZING, Pagina 79-94



Irrtum und technische Änderungen vorbehalten · Subject to errors and technical changes · Sous reserve d'erreurs
et de modifications techniques · Excepto erro ou alteracao tecnica · Salvo error o modificacion tecnica ·
Fouten en technische wijzigingen voorbehouden

Burda Worldwide Technologies GmbH – Rudolf-Diesel Straße 18 – D-65760 Eschborn
T: +49 6173 324240 - F:+49 6173 3242424 - info@burdawtg.de – www.burdawtg.com

WICHTIGE INFORMATIONEN

Bitte lesen Sie folgende Hinweise vor Inbetriebnahme aufmerksam durch. Sie geben wichtige Informationen für Ihre Sicherheit und den Gebrauch des Gerätes. Bewahren Sie die Bedienungsanleitung zusammen mit dem Garantiezertifikat, dem Kaufbeleg und, falls möglich, der Kartonverpackung und dem Verpackungsmaterial auf. Die Gebrauchsanweisung gehört zum Gerät und ist sorgfältig aufzubewahren! Bei Besitzerwechsel muss die Anweisung mit ausgehändigt werden!

Der gekaufte Infrarotheizstrahler kann etwas von dem im Handbuch beschriebenen Modell abweichen. Das hat jedoch keinen Einfluss auf die Verwendungs- und Betriebsmethoden. Wichtige Vorsichtsmaßnahmen und Anweisungen in diesem Handbuch enthalten nicht alle möglichen Modi und Situationen, die auftreten können. Der Hersteller betont, dass dieses Gerät in einer verantwortungsbewussten Weise verwendet werden sollte und alle in dieser Broschüre enthaltenen Verfahren, Warnungen und Sicherheitsanweisungen strikt befolgt werden sollten.

Bestimmungsgemäße Verwendung:

Das Gerät wärmt im Außenbereich.

Lieferumfang

- ✓ Heizstrahler mit Kabel und Stecker.
- ✓ Gebrauchsanweisung.
- ✓ Beutel mit 2 Halterungen.
- ✓ Fernbedienung

1. SICHERHEITSHINWEISE

Während der Benutzung dieses Geräts müssen einige Vorsichtsmaßnahmen beachtet werden. Unsachgemäßer Betrieb unter Missachtung von Vorsichtsmaßnahmen kann zu Gesundheitsschäden des Benutzers und anderer Personen sowie zur Beschädigung ihres Eigentums führen.

1. Verwenden Sie nur die Spannung, die auf dem Typenschild des Geräts angegeben ist.
2. Schließen Sie das Gerät NUR an eine ordnungsgemäß installierte Schutzkontaktsteckdose an.
3. Das Heizgerät sollte an ein Stromnetz angeschlossen werden, das mit einem automatischen Schutzschalter ausgestattet ist. Es wird eine eigene Sicherung für den Strahler empfohlen.
4. Das Gerät muss vorsichtig behandelt werden und darf keinen Vibrationen oder Schlägen ausgesetzt werden.
5. **WARNUNG!** Feuergefahr besteht, wenn das Heizgerät von Vorhängen oder anderen brennbaren Materialien abgedeckt oder in deren Nähe installiert wird.
6. Verwenden Sie das Gerät nicht in Bereichen, in denen Benzin, Farbe oder andere brennbare Flüssigkeiten verwendet oder gelagert werden.
7. Verwenden Sie das Gerät nicht in staubigen oder explosiven Bereichen.
8. Verwenden Sie das Gerät nicht auf einer

- Baustelle, in einem Gewächshaus, in einer Scheune oder in Tierställen, in denen brennbarer Staub vorhanden ist.
9. Verwenden Sie das Gerät nicht als Saunaofen.
 10. Verwenden Sie dieses Gerät nicht für die Tierhaltung und Zucht.
 11. **WARNUNG!** Berühren Sie die Geräteoberfläche nicht mit der Hand oder anderen Körperteilen, um Verbrennungen zu vermeiden. Die Oberflächentemperatur kann während des Betriebs 380°C erreichen. Vermeiden Sie eine Berührung des Heizstrahlers, während dieser eingeschaltet ist, da dies zu schweren Verbrennungen führen kann. Nach dem Ausschalten kann es bis zu 1 Stunde dauern, bis das Gerät abgekühlt ist.
 12. Legen Sie keine Kleidungsstücke, Handtücher oder ähnliches zum Trocknen über das Gerät! Es besteht Überhitzungs- und Brandgefahr!
 13. Lassen Sie das Heizgerät während des Betriebs nicht unbeaufsichtigt.
 14. Verwenden Sie dieses Heizgerät nicht auf nasser Oberfläche oder an Orten, an denen es ins Wasser fallen kann.
 15. Greifen Sie nicht nach einem Gerät, das ins Wasser gefallen ist. Bei Stromzufuhr das Gerät ausschalten und sofort den Netzstecker ziehen.
 16. Wenn das Netzkabel beschädigt ist, muss es vom Hersteller, seinem Kundendienst oder einer ähnlich qualifizierten Person ausgetauscht werden, um eine Gefährdung zu vermeiden.
 17. Wenn das Heizgerät defekt ist, muss es vom Hersteller, seinem Servicemitarbeiter oder ähnlich qualifizierten Personen zur Reparatur überprüft und repariert werden
 18. Betreiben Sie das Gerät nicht mit nassen Händen.
 19. Verwenden Sie dieses Gerät nur wie in diesem Handbuch beschrieben. Jede andere Verwendung wird vom Hersteller nicht empfohlen und kann zu Bränden, Stromschlägen oder Verletzungen führen.
 20. Verwenden Sie für die Reinigung des Geräts keine Scheuermittel. Reinigen Sie das Gerät mit einem feuchten (nicht nassen) Tuch, das nur in heißem Seifenwasser gespült wurde. Ziehen Sie vor der Reinigung immer den Gerätestecker aus der Steckdose.
 21. Der Heizstrahler muss bei Wandmontage mindestens 1,8 m über dem Boden installiert werden.
 22. Wenn das Heizgerät an einem Gefälle (z. B. schräge Decke) montiert werden soll, stellen Sie sicher, dass sich der elektrische Anschluss an der tiefsten Stelle des Heizgeräts befindet.
 23. Das Heizgerät darf sich nicht unmittelbar unter einer Steckdose befinden und nicht vor einer Steckdose aufgestellt werden. Heizstrahler sollten sich außerhalb der physischen Grundfläche von Steckdosen befinden, um den Wärmestau hinter dem Heizgerät zu minimieren.
 24. Die Einrichtung muss über eine allpolige Trennvorrichtung mit einer Kontaktöffnungsweite von mindestens 3 mm verfügen. Die allpolige Trennvorrichtung muss auf einer Höhe von weniger als 1,8 m über dem Boden installiert werden.
 25. Die Heizung muss so installiert werden, dass Schalter und andere Bedienelemente nicht von einer Person in der Badewanne oder Dusche berührt werden können.
 26. Die Steckdose muss jederzeit zugänglich

- sein um ein schnelles Entfernen des Netzsteckers zu ermöglichen.
27. Schließen Sie das Gerät erst an das Stromnetz an, wenn es an seinem endgültigen Standort installiert und auf die Position eingestellt wurde, in der es verwendet werden soll.
28. Verwenden Sie das Kabel nicht aufgerollt, da dies zu einem Hitzestau führen und eine Gefahr darstellen kann.
29. Die Verwendung eines Verlängerungskabels wird für dieses Gerät nicht empfohlen.
30. Lassen Sie das Kabel während des Betriebs nicht mit erhitzten Oberflächen in Kontakt kommen.
31. Verlegen Sie das Kabel nicht unter Teppichen oder Läufern oder auf dem Boden, um Stolperfallen zu vermeiden.
32. Das Gerät nicht in Reichweite von Kindern unter 3 Jahren aufstellen, es sei denn, sie werden ständig beaufsichtigt.
33. Kinder zwischen 3 und 8 Jahren dürfen das Gerät nur dann ein und ausschalten, wenn es an seinem üblichen Betriebsplatz aufgestellt und installiert ist und wenn sie beaufsichtigt sowie im sicheren Gebrauch des Gerätes geschult werden und sich der damit verbundenen Gefahren bewusst sind.
34. Kinder zwischen 3 und 8 Jahren dürfen nicht den Gerätestecker einstecken, das Gerät einstellen und reinigen bzw. Wartungsarbeiten daran ausführen.
35. Dieses Gerät kann von Kindern ab 8 Jahren und Personen mit eingeschränkten körperlichen sensorischen oder geistigen Fähigkeiten oder Personen mit mangelnder Erfahrung oder mangelnden Kenntnissen verwendet werden, sofern sie bei der Verwendung des Gerätes beaufsichtigt werden oder eine gründliche Einweisung in die sichere Verwendung des Gerätes erhalten haben und mit den Gefahren. Die mit der Verwendung des Geräts verbunden sind, vertraut sind. Kinder dürfen nicht mit dem Gerät spielen. Die Reinigung und Wartung des Gerätes darf von Kindern nicht ohne Aufsicht durchgeführt werden.
36. Das Gerät ist nur für den in der Bedienungsanleitung beschriebenen Zweck bestimmt.
37. Verwenden Sie das Gerät oder Teile davon nicht außerhalb des vorgesehenen Einsatzes, um Risiken zu vermeiden.
38. Der Hersteller haftet nicht für Schäden, die durch unsachgemäßen Gebrauch entstehen können.
39. Die Verwendung von Zubehör, das vom Gerätehersteller nicht empfohlen oder verkauft wird, kann zu (Personen-)Schäden führen.
40. **VORSICHT!** Einige Teile dieses Produkts können sehr heiß werden und Verbrennungen verursachen. Besondere Aufmerksamkeit muss der Anwesenheit von Kindern und schutzbedürftigen Personen gewidmet werden.
41. **WARNUNG!** Dieses Heizgerät ist nicht mit einem Gerät zur Regelung der Raumtemperatur ausgestattet. Dieses Heizgerät ist für den Einsatz im Freien oder in großen Räumen mit hohen Decken vorgesehen. Das Heizgerät darf nicht vom Boden aus erreichbar sein, da es durch hohe Oberflächentemperaturen zu schweren Verbrennungen kommen kann. Verwenden Sie dieses Heizgerät nicht in kleinen Räumen oder in Räumen oder Bereichen, in denen sich Personen aufhalten, die nicht in der Lage sind, den Raum selbstständig zu verlassen.

Personen, die nicht in der Lage sind, das Heizgerät sicher und gemäß den Richtlinien der Bedienungsanleitung zu betreiben, dürfen das Gerät nur unter ständiger Aufsicht betreiben.

WARNUNG! Das Heizgerät darf nicht

verwendet werden, wenn die Glasscheibe beschädigt ist.

43. Lassen Sie das Gerät erst abkühlen, bevor Sie es tragen, aufbewahren oder den Schwenkwinkel verstellen, um Verbrennungen zu vermeiden.

Model Nr.	BRELG2000RDW-1
Bedienung	WiFi, Remote control
Voltage	230V-240V~, 50-60Hz
Leistung (Watt)	2000
Montage	1. Wand- u. Deckenmontage. Optional: auf Standfuß BRELGSS-3
Maße B x H x T	742 x 110 x 139 mm
Elektrische Schutzklasse	Class I
IP Schutzklasse	IP65 (wasserdicht)

HINWEIS:

Während der Heiz- oder Abkühlungsperiode können leichte Knistergeräusche zu hören sein. Dies sind normale Betriebsgeräusche.

Nach dem ersten Einschalten und einem längeren Stillstand kann das Gerät kurz leichten Geruch abgeben. Dies hat keinen Einfluss auf die Verwendung des Heizstrahlers. Um unangenehme Gerüche auszuschließen wird empfohlen, das Heizgerät regelmäßig zu säubern.

2.0. MONTAGE

2.1 Wandmontage

ACHTUNG: Das Gerät darf nur in horizontaler Position mit einer Neigung von maximal $\pm 5^\circ$ betrieben werden. Stellen Sie das Gerät niemals auf einer brennbaren Oberfläche (Kunststoff, Nylon, Karton usw.) auf. Installieren Sie das Gerät in einem Mindestabstand von 1,8 m über dem Boden, 0,5 m von Wänden, 0,2 m von der Decke, 1,5 m von brennbaren Stoffen wie Vorhängen und 1 m von Personen oder Tieren entfernt. Sicherheitsabstände (in mm)

Sicherheitsabstände (in mm)

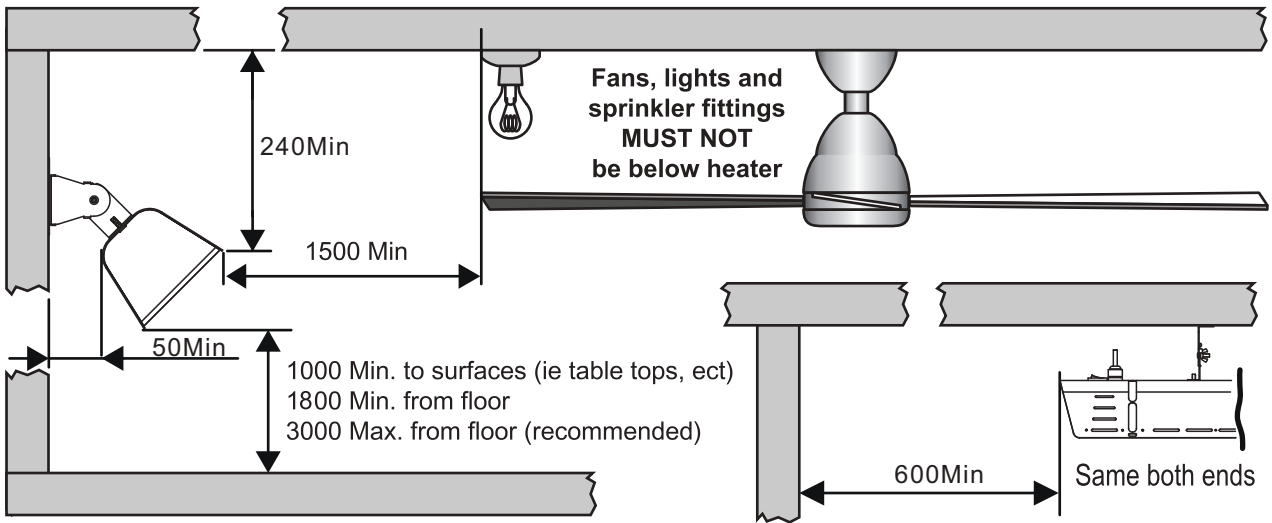

	0°	15°	30°	45°
Wall				

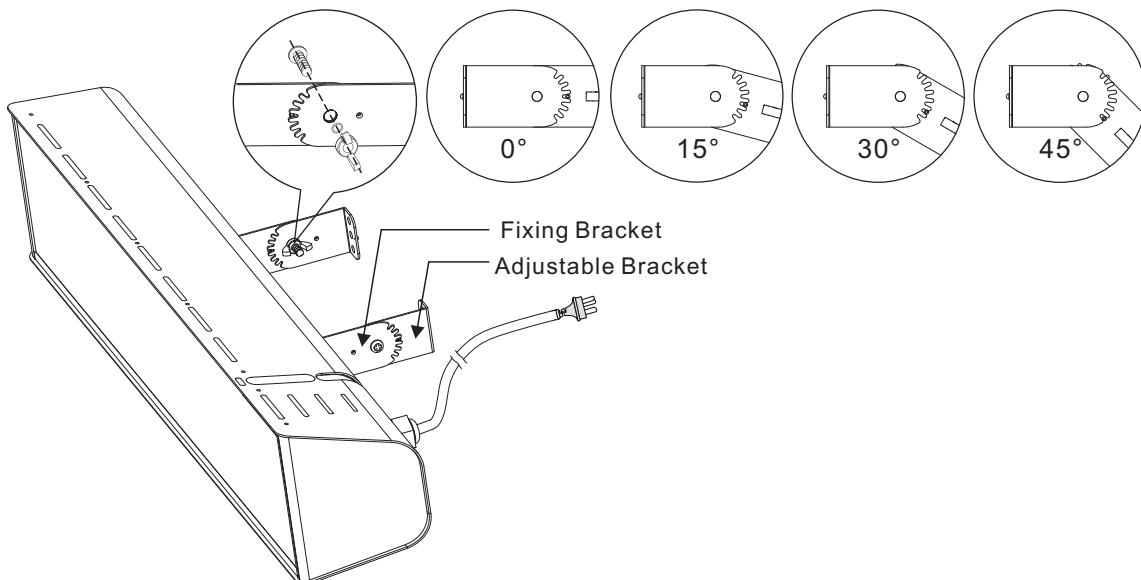

2.2 Deckenmontage

Mindestabstände bei Montage parallel zur Decke:

Sicherheitsabstände (in mm)

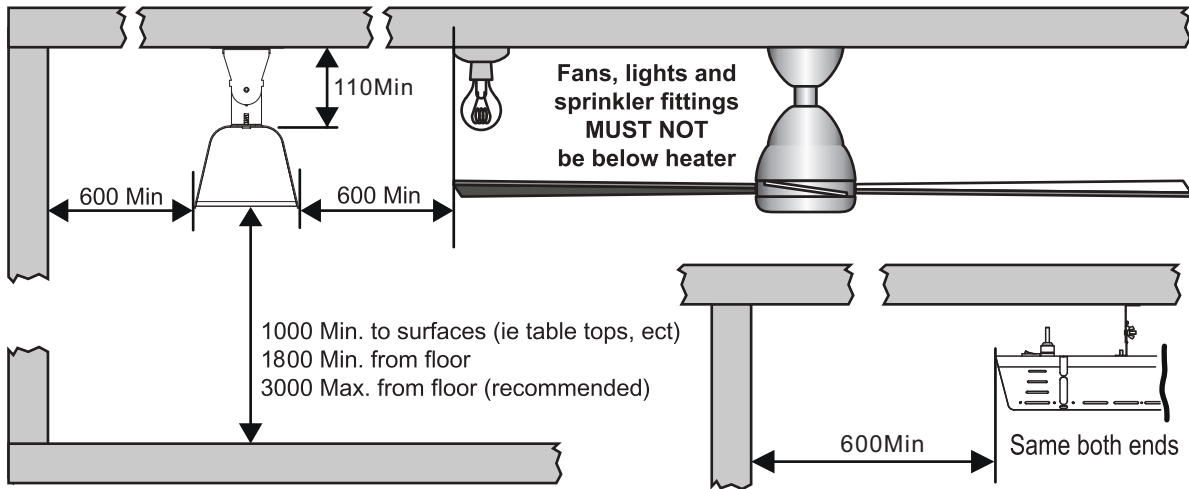

Mindestabstände bei Montage schräg zur Decke:

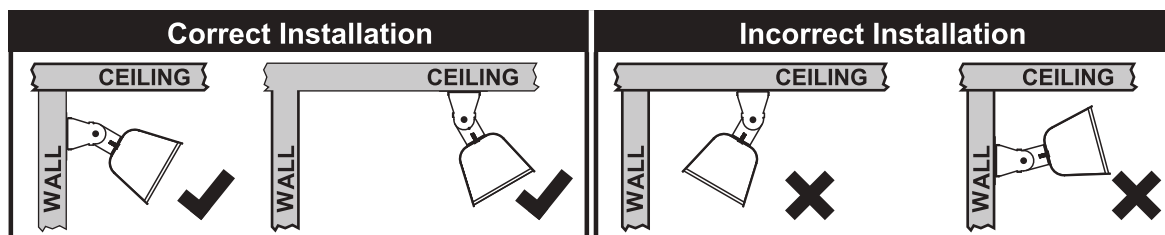
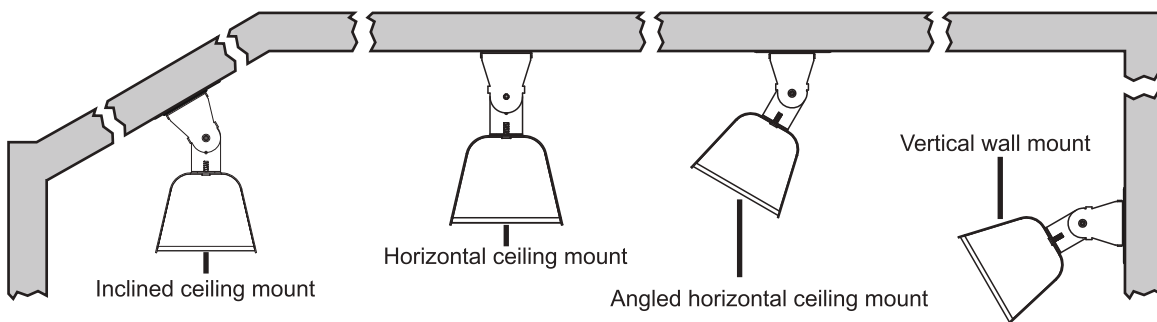
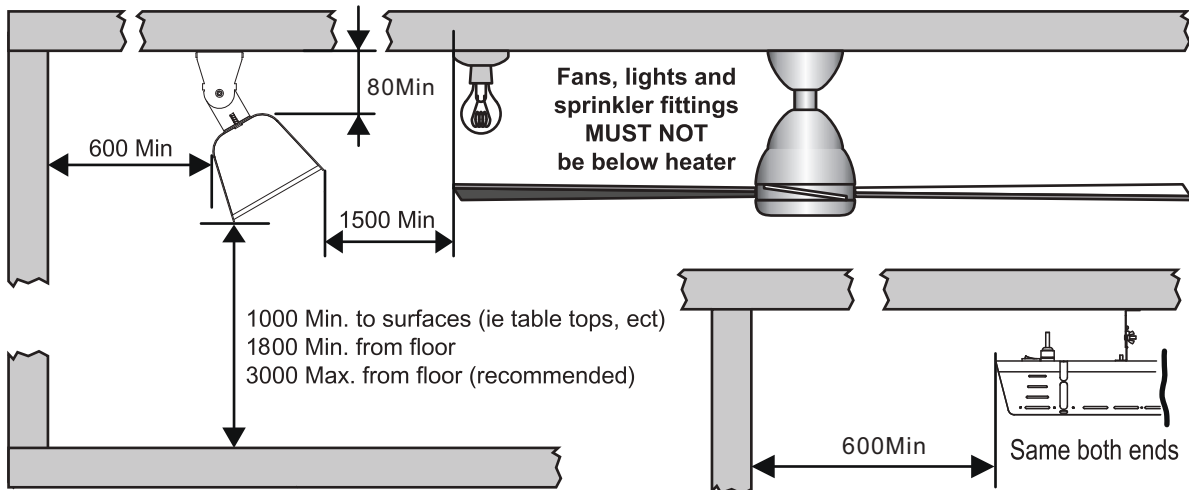

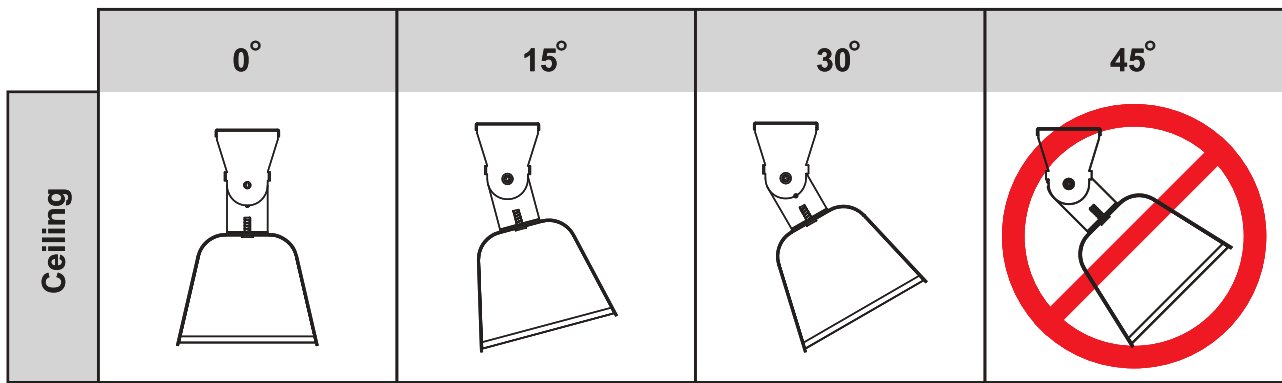

Wand- und Deckenmontage:

1. Bringen Sie die Befestigungshalterung mit 4 Schrauben ST5 x 35 mm * und 4 Kunststoffankern * an der Wand / Decke an.
2. Wählen Sie den gewünschten Winkel. Setzen Sie den Schlitz der verstellbaren Halterung in den Anschlag der Befestigungshalterung ein.
3. Verriegeln Sie die Befestigungshalterung und die verstellbare Halterung mit 2 Stück M6x16 Kreuzschlitzschraube und Flügelmutter

* nicht in der Lieferung enthalten

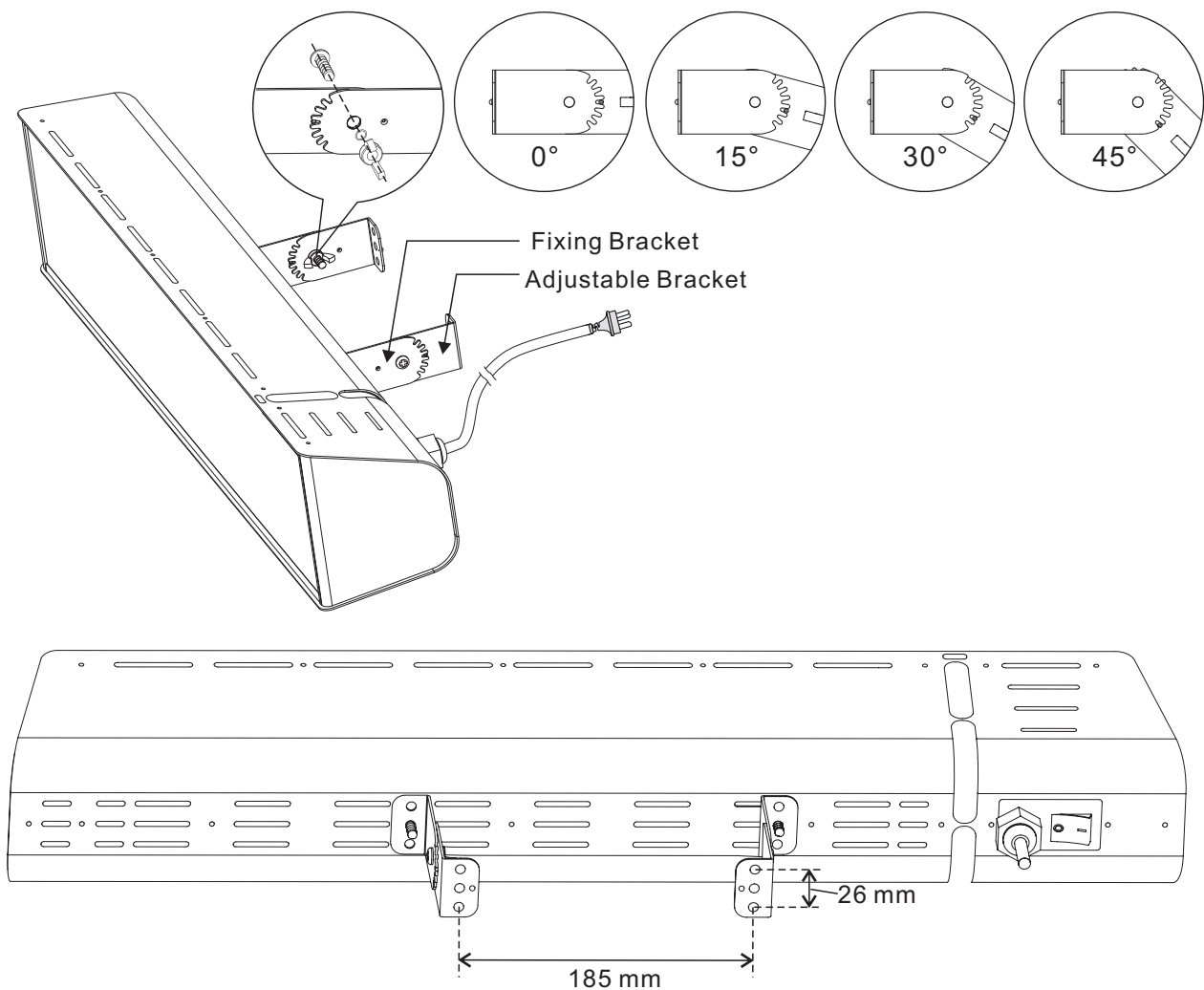

2.3 Optional: Montage auf Standfuss RELAX GLASS STAND.

Sicherheitsabstände in mm

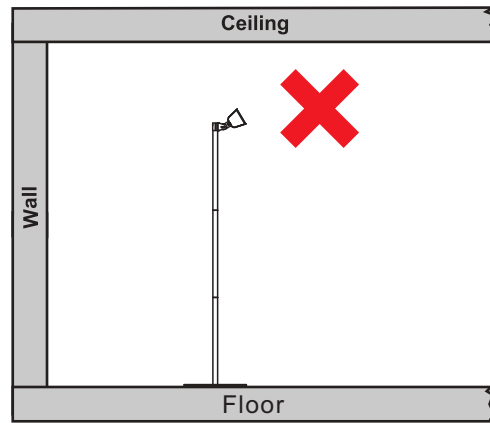
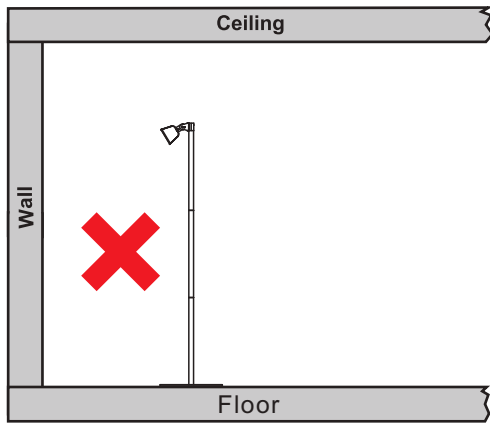
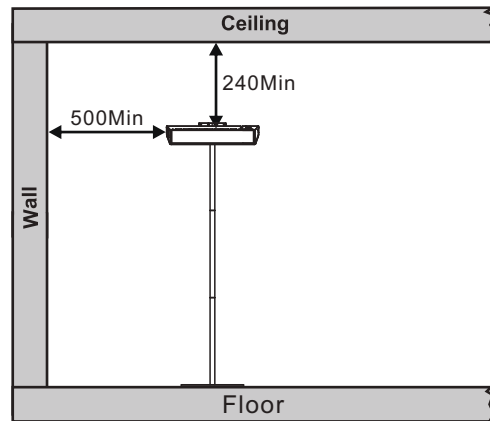
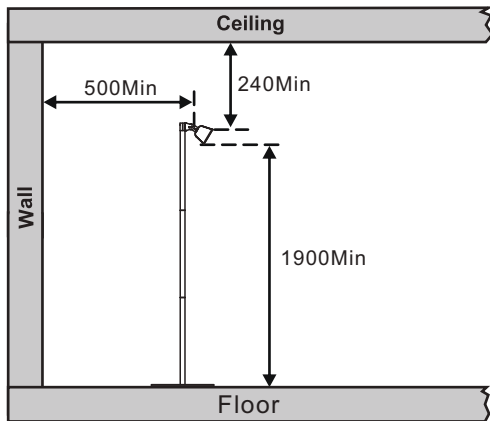

3. BEDIENUNGSANLEITUNG

Design:

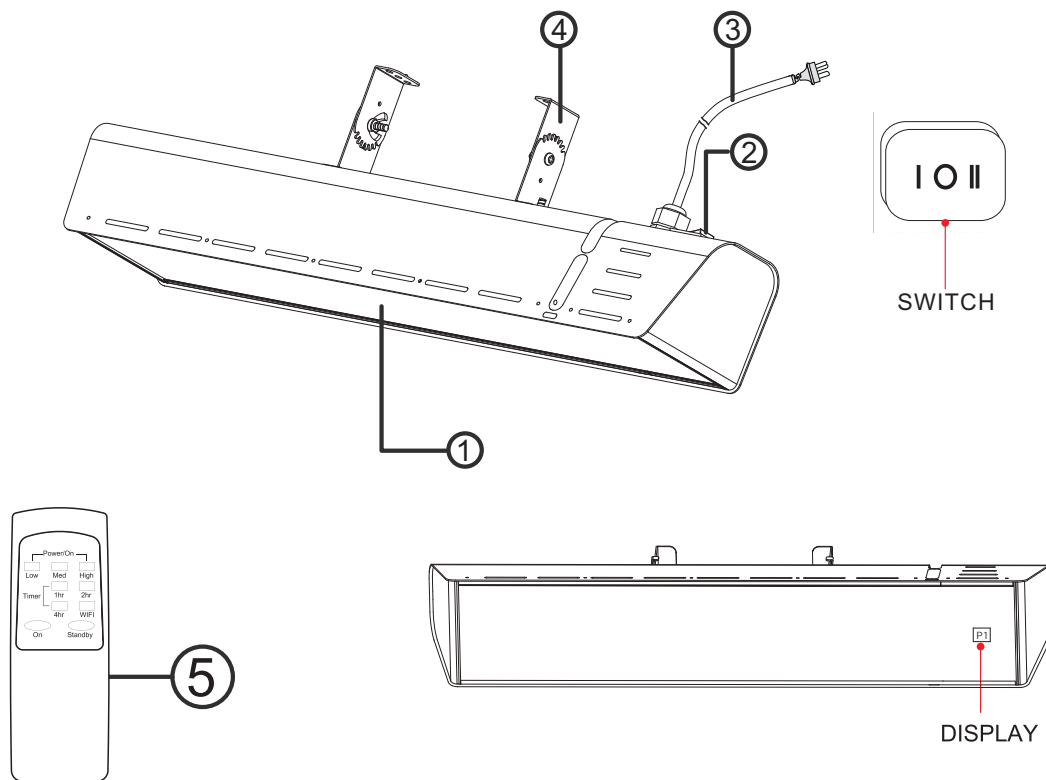

- ① Keramik Glasscheibe Schott Nextrema®
- ② AN/AUS Schalter
- ③ Netzkabel und Stecker
- ④ Halter für Wand- und Deckenmontage
- ⑤ Fernbedienung



3.1 MECHANISCHER STEUERUNGSMODUS:

Schließen Sie das Gerät an eine 230-240 V ~ 50-60 Hz-Steckdose an. Stellen Sie den Kippschalter auf die Position : Die Heizung beginnt auf hohem Niveau zu arbeiten und es wird kein Symbol auf dem Display angezeigt. ACHTUNG: WIFI und FERNBEDIENUNG funktionieren nicht in dieser Position.

3.2 AUSSCHALTMODUS:

Schließen Sie das Gerät an eine 230-240 V ~ 50-60 Hz-Steckdose an. Stellen Sie den Kippschalter auf die Position : Die Heizung ist ausgeschaltet



3.3 Betrieb über die APP oder 3.4 FERNBEDIENUNG

Schließen Sie das Gerät an eine Steckdose mit 230-240 V ~ 50-60 Hz an. Stellen Sie den Kippschalter auf Position , die Heizung startet im Standby-Modus. In diesem Stadium blinkt das Symbol , um anzuzeigen, dass sich das Gerät im Standby-Modus befindet.



3.3 Gebrauchsanweisung für den Betrieb über die App

SCHRITT 1: Smartphone mit dem Heizstrahler verbinden

1. Laden Sie die App „Tuya Smart“  oder „Smart Life“  aus dem App Store herunter und führen Sie die unten angegebenen Schritte aus, um den Heizstrahler mit der App zu verbinden.

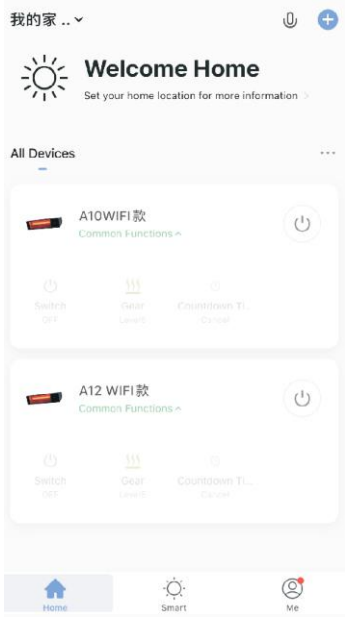
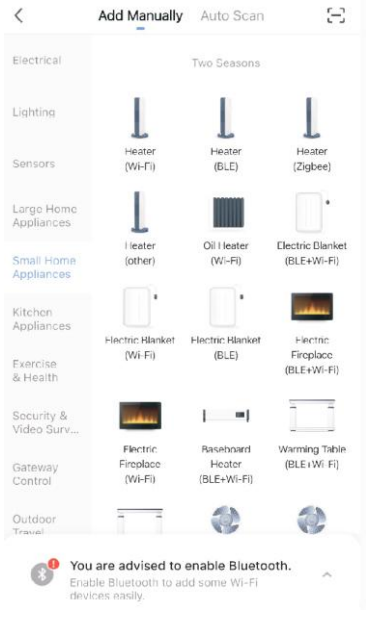
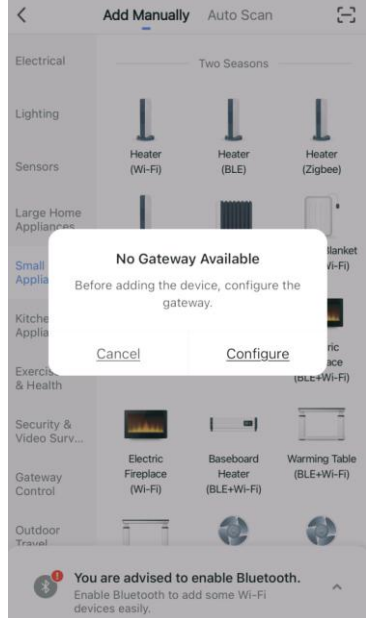
<p>Klicken Sie auf dieses Symbol</p> 	<p>Fügen Sie manuell „□“ Small Home App hinzu.</p>	<p><input type="checkbox"/> Heater Heizgerät (sonstige) <input type="checkbox"/> Konfigurieren</p>
		



2. Drücken Sie auf der Fernbedienung fünf Sekunden lang die **WiFi**-Taste. Dadurch wird das Gerät auf „WiFi ready“ zurückgesetzt und kann mit dem Smartphone verbunden werden.



Das **Fi**-Symbol blinkt drei Minuten lang zweimal pro Sekunde. Währenddessen wird das Smartphone mit dem Heizgerät verbunden.

Andernfalls blinkt das **Fi**-Symbol direkt danach zwei Minuten lang einmal pro Sekunde. In dieser Zeit kann das Smartphone nicht mit dem Heizgerät verbunden werden und es blinkt der Standby-Modus **Fi**. Drücken Sie in diesem Fall auf der Fernbedienung fünf Sekunden lang die **WiFi**-Taste. Dadurch wird das Gerät auf „WiFi ready“ zurückgesetzt, um sich mit dem Smartphone zu verbinden.

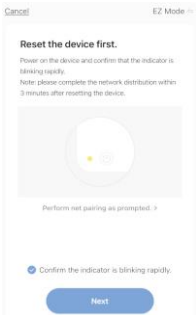
3. Wenn das **[FI]**-Symbol zweimal pro Sekunde blinkt, führen Sie die nächsten Schritte in der App aus:

<p>➤ Wählen Sie nur ein 2,4-GHz-WLAN-Netzwerk aus.</p>	<p>➤ Geben Sie den Benutzernamen und das Passwort ein.</p>	<p>➤ Klicken Sie auf NEXT (Weiter).</p>
		

ACHTUNG

Wenn der Heizstrahler mit einem Smartphone verbunden ist und kein weiterer Vorgang läuft, wird auf dem Display das **[FI]**-Symbol angezeigt, ohne zu blinken.

Falls die Verbindung fehlschlägt, prüfen Sie, ob die Verbindung ordnungsgemäß funktioniert, wenn das **[FI]**-Symbol drei Minuten lang zweimal pro Sekunde blinkt.

Falls die Verbindung fehlschlägt, prüfen Sie, wie stark das WLAN-Signal ist. Der Heizstrahler und das Smartphone sollten sich so nahe wie möglich am WLAN-Router befinden.



Falls dies nicht funktioniert, setzen Sie das WLAN zurück oder aktivieren Sie es. Drücken Sie auf der Fernbedienung fünf Sekunden lang die **[WiFi]**-Taste. Dadurch wird das Gerät auf „WiFi ready“ zurückgesetzt, um sich mit dem Smartphone zu verbinden.

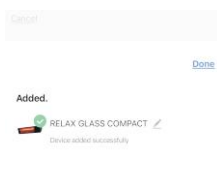

- Verbinden Sie das Smartphone und den Heizstrahler erneut.
- Wenn das Smartphone den Heizstrahler erfolgreich mit dem WLAN verbindet, klicken Sie auf **[DONE]** (Fertig), um das Hauptmenü aufzurufen.

- Klicken Sie auf **[Remove Device]** (Gerät entfernen). Dadurch wird das Gerät vom Smartphone entfernt.

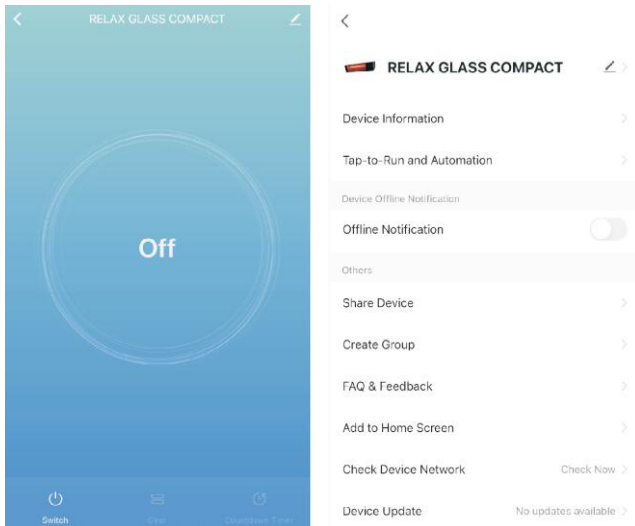

SCHRITT 2: Betrieb des Heizstrahlers über die App

1. Klicken Sie auf **Switch** (Schalter). Dadurch wird der Heizstrahler auf der höchsten Stufe eingeschaltet (ON) und das Symbol „P5“ wird angezeigt.

P5

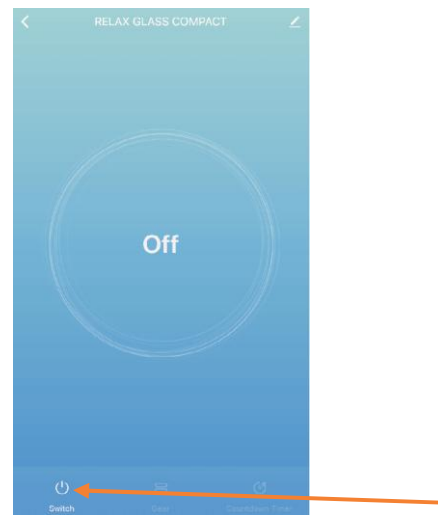

2. Klicken Sie auf **GEAR** (Heizstufe). Dadurch schaltet der Heizstrahler auf eine andere Heizstufe um.

Stufe 1: 33 % der Nennwärmeleistung. Es wird **P1** angezeigt.
 Stufe 2: 50 % der Nennwärmeleistung. Es wird **P2** angezeigt.
 Stufe 3: 66 % der Nennwärmeleistung. Es wird **P3** angezeigt.
 Stufe 4: 80 % der Nennwärmeleistung. Es wird **P4** angezeigt.
 Stufe 5: 100 % der Nennwärmeleistung. Es wird **P5** angezeigt.

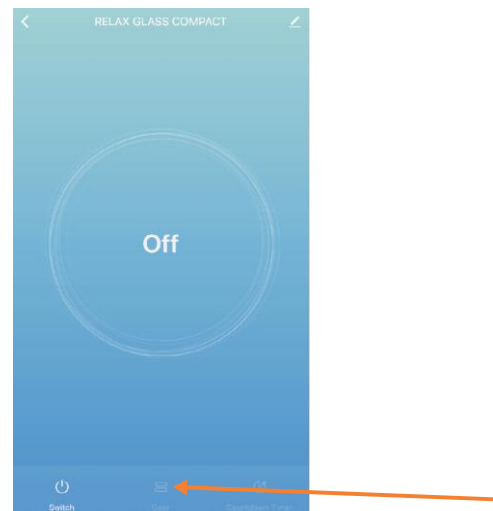

3. TIMER EINSTELLEN: Klicken Sie auf **Countdown timer** (Countdown-Timer) und wählen Sie die gewünschte Zeit zwischen 1 und maximal 13 Stunden. Die entsprechende Zahl wird auf dem Display angezeigt.

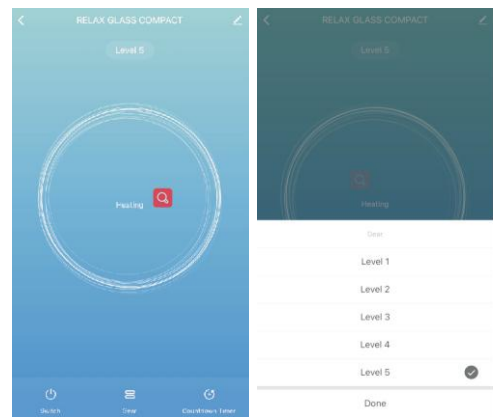

4. TIMER AUSSCHALTEN: Wenn Sie den Timer ausschalten möchten, klicken Sie auf **Cancel** (Abbrechen).

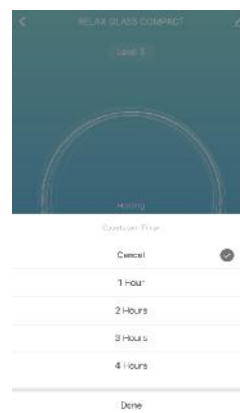

- **ACHTUNG:** Die eingestellte Heizstufe und die verbleibende Zeit werden nacheinander auf dem Display angezeigt. Das Gerät befindet sich im Standby-Modus.
- **ACHTUNG:** Wird der Timer nicht gestartet, schaltet eine eingebaute Sicherheitsfunktion den Heizstrahler nach acht (8) Stunden Dauerbetrieb automatisch in den Standby-Modus.

SCHRITT 3: WLAN zurücksetzen oder aktivieren

Drücken Sie auf der Fernbedienung fünf Sekunden lang die **WIFI**-Taste. Dadurch wird das Gerät in den Standby-Modus zurückgesetzt und ist bereit, mit dem Smartphone verbunden zu werden.

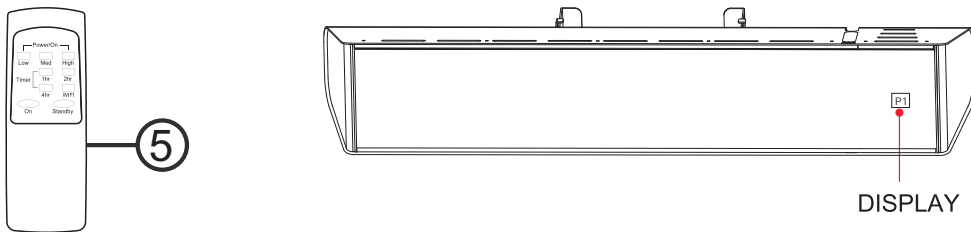

- **ACHTUNG:** Wenn das Gerät zurückgesetzt wird, wird das damit verbundene Smartphone vom WLAN-Modul entfernt. Verbinden Sie, wie in der Gebrauchsanweisung beschrieben, das Smartphone erneut mit dem Gerät.

3.4 Gebrauchsanweisung für den Betrieb über die Fernbedienung



Schließen Sie den Heizstrahler an eine 230-240 V ~ 50-60 Hz-Steckdose an. Stellen Sie den Kippschalter auf die Position  und der Heizstrahler startet im Standby-Modus. Es spielt keine Rolle, ob der Heizstrahler mit einem Smartphone verbunden ist, das Gerät kann über die Fernbedienung gesteuert werden.

➤ **ACHTUNG:** Der Abstand zwischen Heizstrahler und Fernbedienung sollte weniger als 3 Meter betragen und die Fernbedienung muss direkt auf den Empfänger gerichtet werden.

<p>Drücken Sie die ON-Taste (Ein) auf der Fernbedienung. Der Heizstrahler beginnt, auf einer hohen Heizstufe zu laufen (P3).</p>	
<p>Drücken Sie die Tasten LOW (Niedrig), MED (Mittel) und HIGH (Hoch) auf der Fernbedienung und der Heizstrahler schaltet auf eine niedrige, mittlere oder hohe Heizstufe. Auf dem Display werden die Symbole P1, P2 und P3 angezeigt: P1: 33 % der Nennwärmeleistung. P2: 66 % der Nennwärmeleistung. P3: 100 % der Nennwärmeleistung.</p>	

3.4.1 Timerfunktion

Der Heizstrahler verfügt über einen programmierbaren Timer, der den Heizstrahler nach einer Betriebsdauer von einer, zwei, drei, vier etc. Stunden, maximal jedoch nach 7 Stunden, automatisch in den Standby-Modus versetzt.

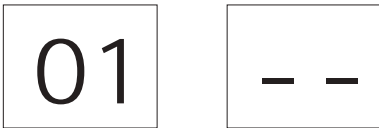
<p>Um den Timer einzuschalten, richten Sie die Fernbedienung direkt auf den Empfänger (Heizstrahler) und drücken Sie die Taste 1hr (1 Stunde). Auf dem Display wird, wie hier dargestellt, 01 angezeigt. Dadurch schaltet der Heizstrahler nach einer Stunde Betrieb automatisch in den Standby-Modus. Im Standby-Modus blinkt das - - Symbol.</p>	
---	--

<p>Um den Timer auf 7 Stunden einzustellen, richten Sie die Fernbedienung direkt auf den Empfänger (Heizstrahler) und drücken Sie auf der Fernbedienung direkt hintereinander 1 2 4. Auf dem Display wird die Nummer 07 angezeigt. Dadurch schaltet der Heizstrahler nach 13 Stunden Betrieb automatisch in den Standby-Modus. Im Standby-Modus blinkt das ----Symbol.</p>	
---	--

➤ **Achtung:**

- Während der Timer läuft, zeigt die Nummer auf dem Display die verbleibende Zeit an. Wird zum Beispiel ein 7-Stunden-Timer gestartet, zeigt das Display „ 5 “ an. Dies bedeutet, dass noch zwei Stunden übrig sind.
- Während der Timer läuft, zeigt das Display abwechselnd die Arbeitsleistung und die verbleibende Zeit an.

3.4.2 Timer ausschalten oder neu programmieren

Wenn der Timer eingeschaltet ist und Sie auf der Fernbedienung dieselbe Taste noch einmal drücken, wird durch den Timer eine zweite Zeitdauer neu programmiert oder ausgeschaltet.

Beispiel 1

Wenn Sie den 7-Stunden-Timer durch Drücken der Tasten **1** **2** **4** einschalten und dann ein zweites Mal **1** **2** drücken, wird der Timer auf $(7-1=)$ 6 Stunden umprogrammiert. Wenn Sie danach die Taste **2** drücken, wird der Timer auf $(7-2=)$ 5 Stunden umprogrammiert. Wenn Sie mehrere andere Tasten hintereinander drücken, kann der Timer auf 0 zurückgesetzt werden, der Heizstrahler schaltet in den Standby-Modus und das **---**-Symbol blinkt.

Beispiel 2

Ein 6-Stunden-Timer wird durch Drücken der Tasten **2** **4** eingestellt. Wenn Sie die Taste **2** drücken, wird der Timer auf $6-2 = 4$ Stunden eingestellt. Drücken Sie direkt danach die Taste **4**, um den Timer auf **0** zu stellen. Der Heizstrahler schaltet in den Standby-Modus und das **---**-Symbol blinkt.



ACHTUNG:

Wird der Timer nicht gestartet, schaltet eine eingebaute Sicherheitsfunktion den Heizstrahler nach acht (8) Stunden Dauerbetrieb automatisch in den Standby-Modus. Wenn dies passiert, blinkt das **---**-Symbol, um anzuzeigen, dass das Gerät sich im Standby-Modus befindet.



4. Reinigung

- Trennen Sie das Gerät von der Stromzufuhr.
- Nach dem Abkühlen des Geräts kann das Gehäuse trocken gewischt werden.
- Berühren Sie das Lampenelement nicht mit den Fingern, da sich durch einen solchen Kontakt Flecken bilden können.
- Der Reflektor sollte regelmäßig von Fachleuten gereinigt werden.
- Verwenden Sie keine Scheuermittel oder ätzenden Reinigungsmittel.
- **Warnung:** Tauchen Sie das Gerät niemals in Wasser! Sie riskieren einen schweren und möglicherweise tödlichen Stromschlag.

5. WARTUNG

Wartungs- oder Reparaturarbeiten einschließlich des Austauschs des Lampenelements dürfen nur von einem qualifizierten Elektriker durchgeführt werden.

6. Verpackung

Verpackungsmaterialien werden umweltgerecht ausgewählt und sind daher recycelbar.

Umgang mit dem Produkt am Ende der Nutzungsdauer



Das Symbol weist darauf hin, dass dieses Produkt möglicherweise Substanzen enthält, die für die Funktionalität des Produkts erforderlich sind, jedoch möglicherweise für die Umwelt gefährlich sind. Das Produkt darf nicht mit dem normalen Hausmüll entsorgt werden, sondern muss zur Entsorgung an einer dafür bestimmten Sammelstelle abgegeben werden. Bitte kontaktieren Sie die lokal e

Behörde, um weitere Informationen zu Ihrer nächstgelegenen Sammelstelle zu erhalten.

7. Schaltplan: siehe Seite 95

IMPORTANT INFORMATION

Please carefully read the Operation Manual before using the infrared heater. This Operation Manual contains important information on your safety, as well as some recommendations on proper use of the appliance and its maintenance.

Keep the Operation Manual along with the warranty certificate, sales receipt, and, if possible, cardboard package and packing material. The instructions for use are part of the device and must be kept carefully! In the event of a change of ownership, the instruction must also be handed over!

The purchased infrared may somewhat differ from one described in the manual, but this does not affect the methods of use and operation. Important precautions and instructions given in this manual do not include all possible modes and situations, which can be encountered.

The manufacturer emphasizes that this device should be used in a responsible manner and that all procedures, warnings and safety instructions contained in this brochure should be strictly followed.

INTENDED USE:

The device is warming outdoors.

WHAT'S IN THE BOX:

- ✓ Heater fitted with flexible cord and plug.
- ✓ Operating and Installation Instructions.
- ✓ One small bag containing 2 sets of brackets.
- ✓ One remote controller

1. SAFETY INSTRUCTIONS

Read the instruction before using. During use of the infrared heater, it is necessary to observe some precautions. Improper operation with disregard of precautions may result in infliction of harm to health of the user and other people, as well as in infliction of damage to their property.

1. Use only the voltage specified on the rating plate of the heater.
2. ONLY connect the appliance to a properly installed socket-outlet with earth contact.
3. The heater should be connected to the electric mains equipped with an automatic circuit breaker.
4. The unit must be handled with care. Avoid vibration or hitting.
5. WARNING! Fire risk exists if the heater is covered by or positioned close to curtains or other combustible materials.
6. Do not use the appliance areas where gasoline, paint or other flammable liquids are used or stored.
7. Do not use the appliance in particularly dusty and explosive areas.
8. Do not use the appliance in a building site, green house and barn or in animal stables where there's flammable dust.

-
9. Do not use the appliance as a sauna heater.
 10. Do not use this unit in the place of animal propagating and rising.
 11. **WARNING!** Do not touch the radiating plate. Temperature of radiating boards during operation of the heater may reach 380 °C. To avoid burns, do not touch the appliance surface by hand and other body parts. It is also necessary to avoid touching the heater whilst the appliance is switched on, as severe burns may result. The appliance can take up to 1 hour to cool down after switching it off.
 12. Do not place any items of clothing, hand towels or similar over the heater to dry. Risk of overheating and fire hazard.
 13. Do not leave the heater unattended whilst in use.
 14. Do not use this heater on a wet surface, or where it can fall or be pushed into water.
 15. Do not reach for an appliance that has fallen into water. Switch off at supply and unplug immediately.
 16. If the supply cord is damaged, it must be replaced by the manufacturer, its service agent or similarly qualified persons in order to avoid a hazard.
 17. If the heater is defective, it must be checked and repaired by the manufacturer, its service agent or similarly qualified persons for repair.
 18. Do not operate appliance with wet hands.
 19. Use this appliance only as described in this manual. Any other use is not recommended by the manufacturer and may cause fire, electric shock or injury.
 20. Do not use abrasive cleaning products on this appliance. Clean with a damp cloth (not wet) rinsed in hot soapy water only. Always remove plug from the mains supply before cleaning.
 21. The heater must be installed at least 1.8 m above the floor, when the heater is wall-mounted.
 22. If the heater is to be mounted on an incline (eg. sloping or angled ceiling), ensure the electrical connection is located at that lowest point of the heater.
 23. The heater must not be located immediately below a socket-outlet. The heater must not be located in front of a socket outlet. They should be located outside the physical footprint of the units to minimize heat build-up behind the heater.
 24. The installation must be equipped with an all-pole disconnection mechanism with a break contact distance of at least 3 mm. The all-pole disconnection mechanism must be installed at a height of less than 1.8 m from the floor.
 25. The heater is to be installed so that switches and other controls cannot be touched by a person in the bath or shower.
 26. The socket must be accessible at all times so that the plug can be removed quickly.
 27. Do not connect the appliance to the mains source until it has been installed in its final location and adjusted to the position it will be used in.
 28. Do not operate with the cord coiled up as this could cause a buildup of heat, which could pose a hazard.
 29. The use of an extension cord with this appliance is not recommended.
 30. Do not allow cord to come in contact with heated surfaces during operation.
 31. Do not run cord under carpeting, throw rugs or runners etc. Arrange cord away from areas where it is likely to be tripped over.
 32. Children of less than 3 years should be kept away unless continuously supervised.

33. Children aged from 3 years and less than 8 years shall only switch on/off the appliance provided that it has been placed or installed in its intended normal operating position and they have been given supervision or instruction concerning use of the appliance in a safe way and understand the hazards involved.
34. Children aged from 3 years and less than 8 years shall not plug in, regulate and clean the appliance or perform user maintenance.
35. This appliance can be used by children aged from 8 years and above and persons with reduced physical, sensory or mental capabilities or lack of experience and knowledge if they have been given supervision or instruction concerning use of the appliance in a safe way and understand the hazards involved. Children shall not play with the appliance. Cleaning and user maintenance shall not be made by children without supervision.
36. The appliance is only intended for the purpose described in user manual.
37. Do not use appliance or any part of the appliance out of the intended use to avoid risk.
38. The manufacturer is not liable for damage that may result from improper use.
39. The use of attachments which are not recommended or sold by the appliance manufacturer may cause a risk of injury to persons.
40. CAUTION! Some parts of this product can become very hot and cause burns. Particular attention has to be given where children and vulnerable people are present.
41. WARNING! This heater is not equipped with a device to control the room temperature. This heater is to be used in open, alfresco environment or large areas with high ceilings. The heater must not be within reach from the floor, as severe burns may occur due to high surface temperatures. Do not use this heater in small rooms or where the room or area is occupied by persons not capable of leaving the room on their own, and persons who are unable to operate the heater safely and with the guidelines of the use manual, unless constant supervision is provided.
42. Do not use the heater when the glass panel is damaged.
43. Let the device cool down before you carry it, store it or adjust the swivel angle to avoid burns.

Article code.	BRELG2000RDW-1
Control way	WiFi, Remote control
Voltage	230V-240V~, 50-60Hz
Power(W)	2000
Installation	Wall and ceiling mounting.Optional: Stationary appliance with pole and base
Product Size w x h x d	742 x 110 x 139 mm
Insulation	Class I
Water Proof protection	IP65

NOTE:

After switching on the appliance for the first time and following extended periods on nonuse, the appliance may expel a slight odor for a short time. It will not affect the use of the heater.

To exclude unpleasant burnt odor, it is recommended to keep the heater clean preventing accumulation of dust.

2.0. INSTALLATION

2.1 Wall-mounted installation

Safety distances required (in mm)

ATTENTION: The appliance must only be operated in a horizontal position with max $\pm 5^\circ$ slope. Never install the appliance on a combustible surface (plastics, nylon, carton etc.). Install the device at a minimum distance of 1.8 m above the ground, 0.5m from walls, 0.2 m from the ceiling, 1.5 m from the combustibles like curtains and 1 m from persons or animals.

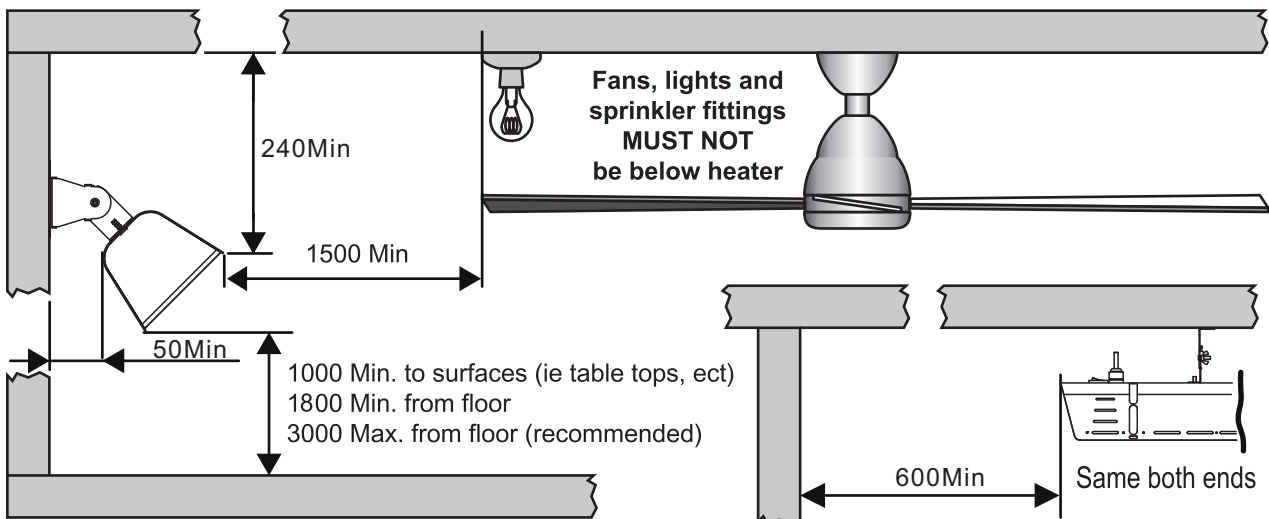

	0°	15°	30°	45°
Wall				

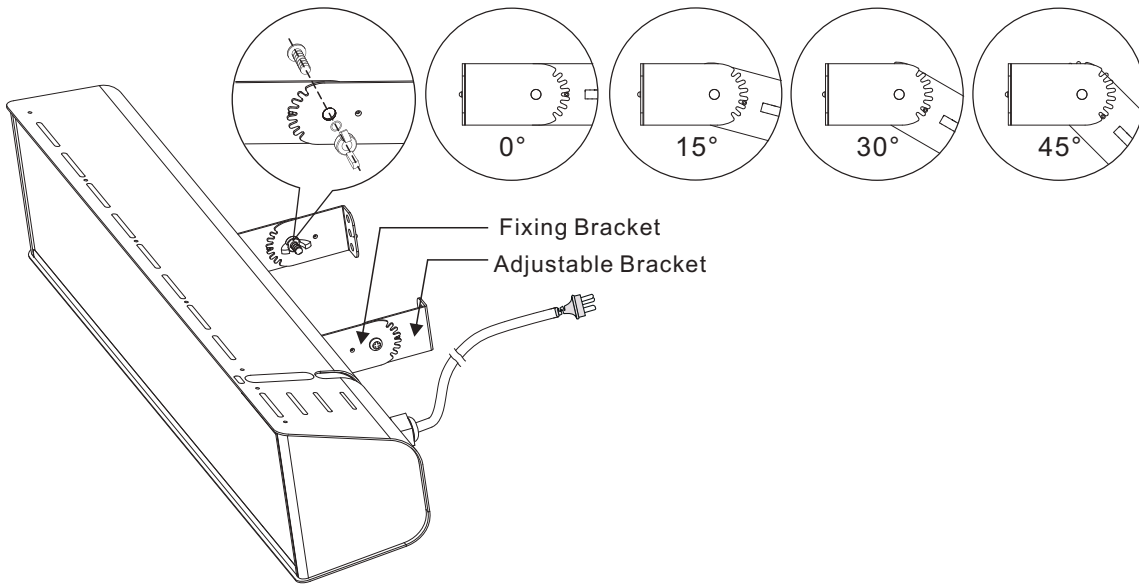

2.2 Ceiling suspension installation.

Minimum distances for installation parallel to the ceiling

Safety distances required (in mm)

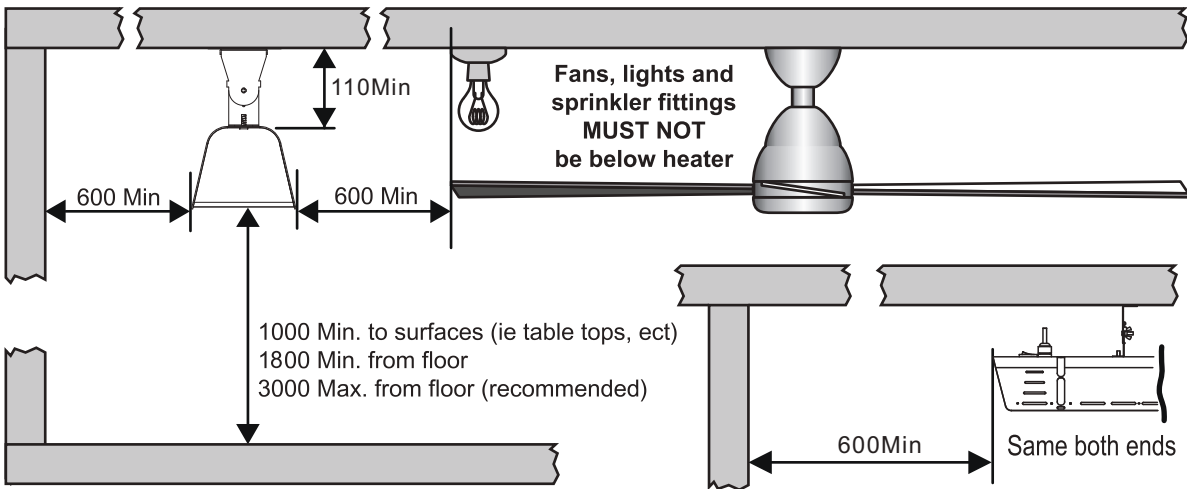

Minimum distances for installation at an angle to the ceiling:

Safety distances required (in mm)

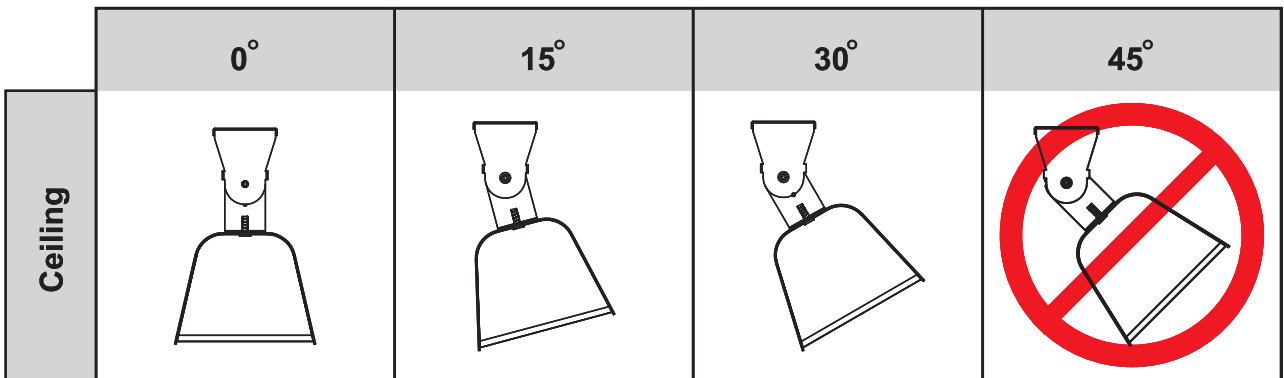
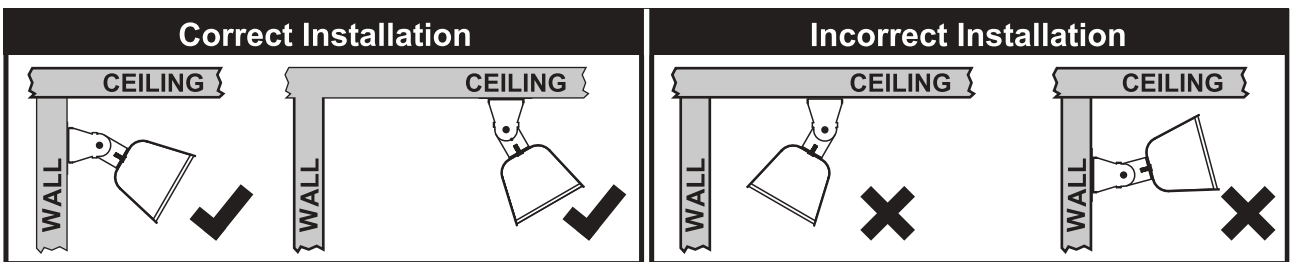
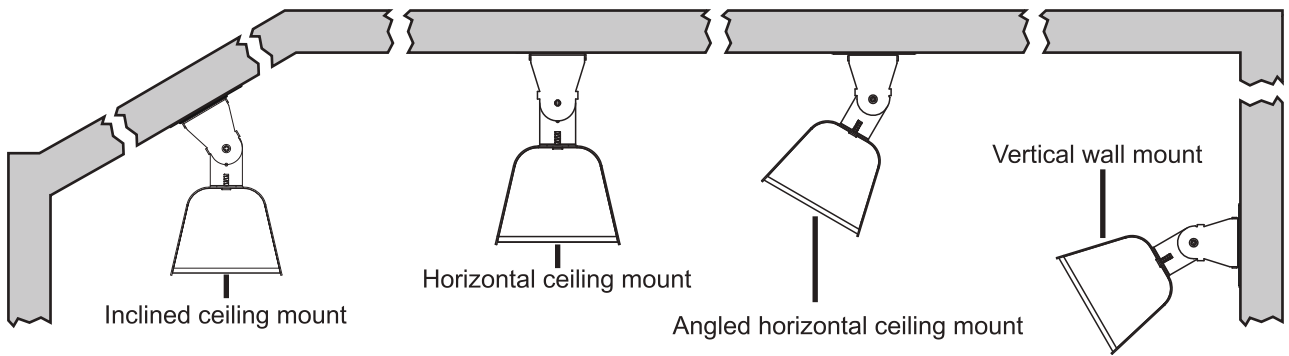
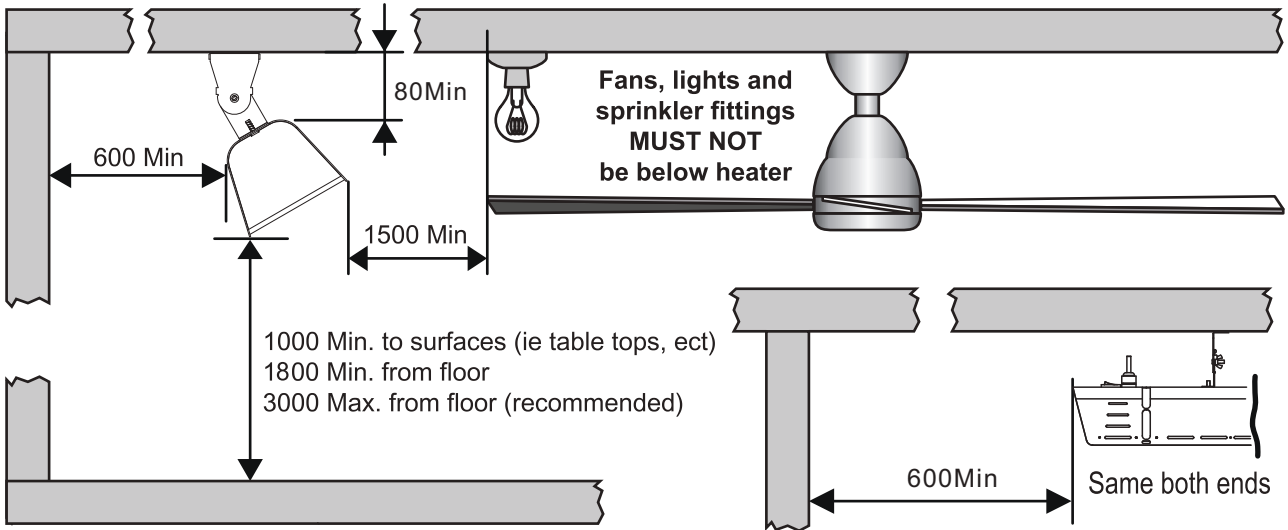

Installation for wall and ceiling mounting:

1. Install the fixing bracket on the wall/ ceiling by 4 screws ST5 x 35mm* and 4 plastic anchors*
2. Select the desired angle. Insert the slot of the adjustable bracket on the stop of the fixing bracket
3. Lock the fixing bracket and the adjustable bracket by 2pcs M6x16 Philips bolt and wing nut

* not supplied

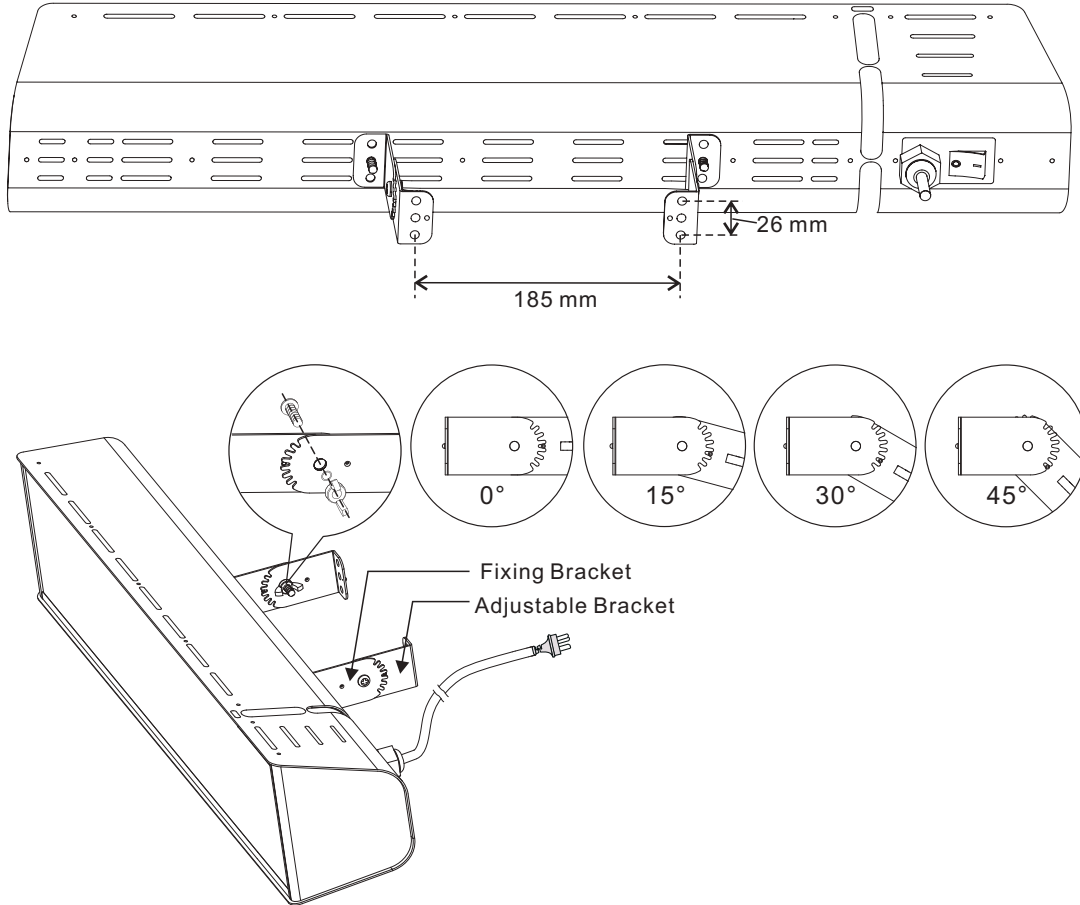

2.3 Optional stationary appliance with pole and base RELAX GLASS STAND

Safety distances in mm

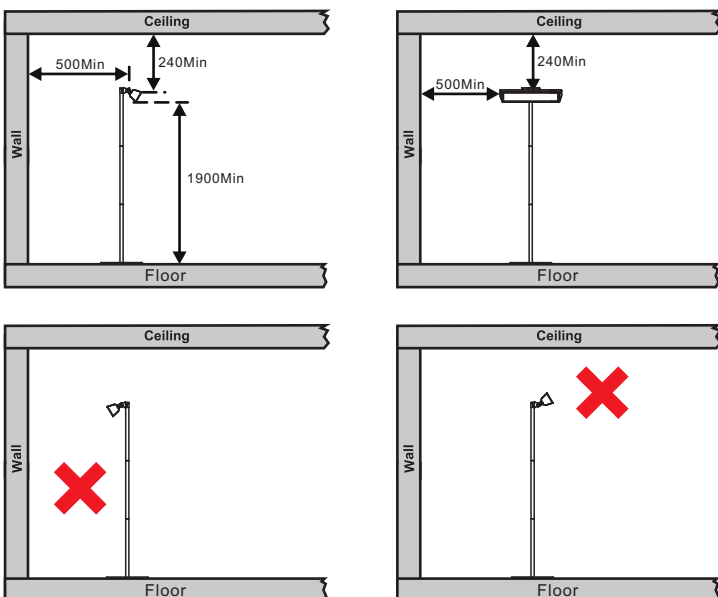

3. HOW TO OPERATE

General design layout:

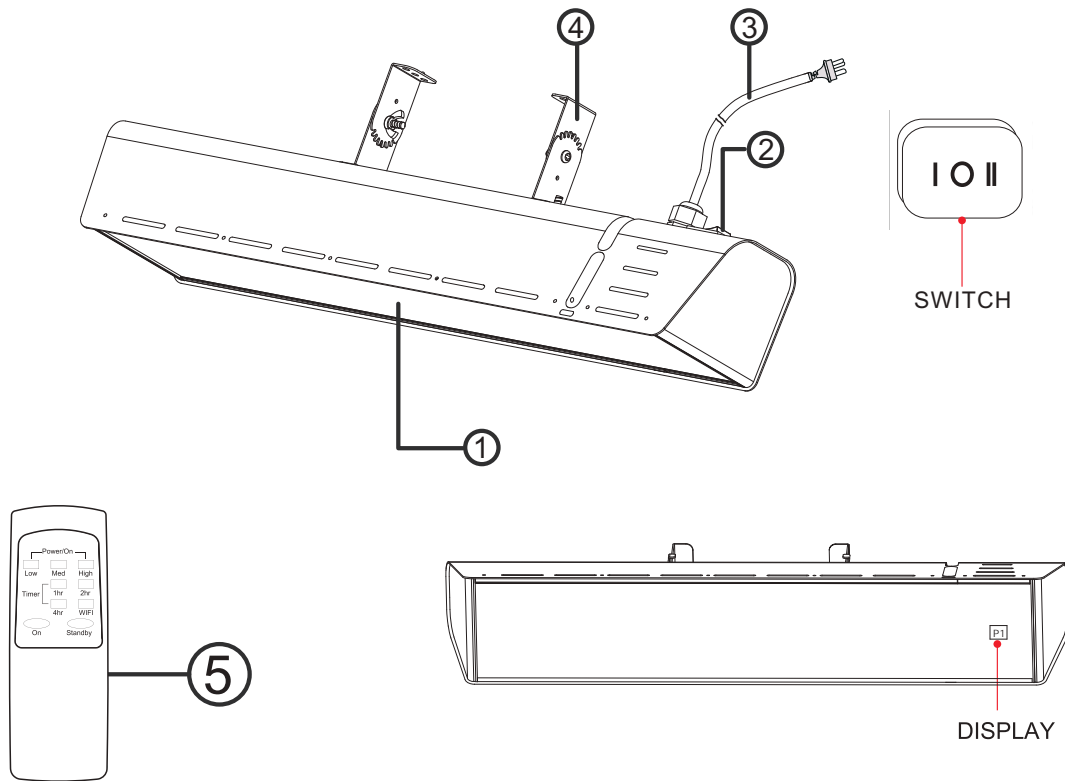

- ① Ceramic glass panel Schott Nextrema®
- ② ON/OFF main power switch
- ③ Power cord and plug
- ④ Brackets for wall or ceiling mounting
- ⑤ Remote control

3.1 MECHANICAL CONTROL MODE:

Connect the heater to a 230-240V~ 50-60Hz power outlet. Set the rocker switch to the position : The heater starts to work at high level and no symbol is indicated on the display. **CAUTION: WIFI and REMOTE CONTROL cannot work in this position.**

3.2 POWER OFF MODE:

Connect the heater to a 230-240V~ 50-60Hz power outlet. Set the rocker switch to the position : The heater is power off.

3.3 Operation by the APP or 3.4 REMOTE CONTROL

Connect the heater to a 230-240V~ 50-60Hz power outlet. Set the rocker switch to the **position II**, the heater will begin in Standby mode. At this stage the symbol  will be flashing to indicate the unit is in standby mode.



3.3 Operation instructions using the App

STEP 1: Link the smartphone to the heater

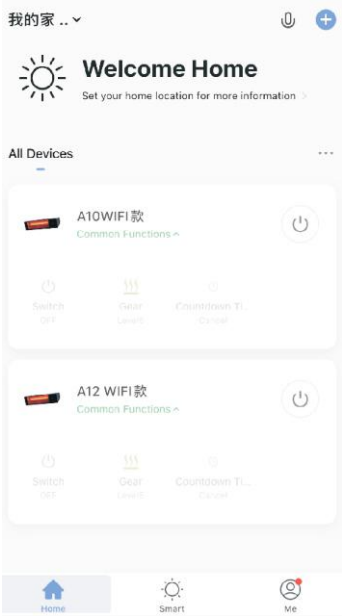
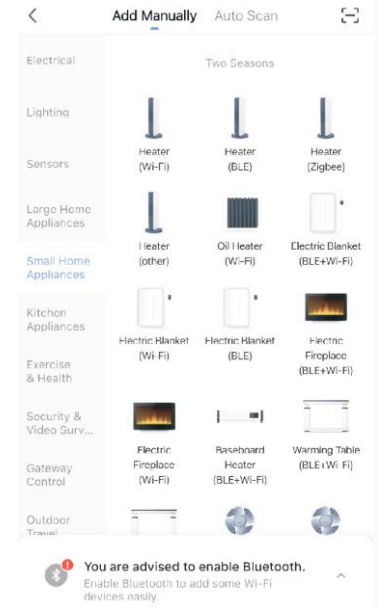
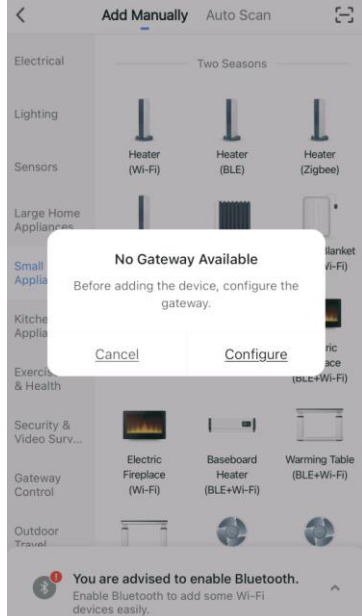

1. Download the App "Tuya Smart"  or "Smart Life"  from the App Store and follow the steps below to link the heater to the App.

<p>Click the symbol. </p>	<p>Manually add "□" Small Home App.</p>	<p><input type="checkbox"/> Heater (other) <input type="checkbox"/> Configure</p>
		



2. Press the  button on the remote control for 5 seconds. This will reset the unit to WiFi ready and enable it to link to the smartphone.



The  symbol will flash at a frequency of twice a second for 3 minutes, and link the smartphone to the heater during this period.

Otherwise, the  symbol will flash at a frequency of once a second for 2 minutes straight afterwards. The smartphone cannot link to the heater during this period, and Standby mode  will flash. In this case, press the  button on the remote control for 5 seconds. This will reset the unit to WiFi ready, for linking to the smartphone.

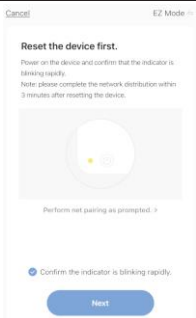
3. When the **FI** symbol flashes at a frequency of twice a second, follow the next steps in the App:

<p>➤ Only select a 2.4 GHz WiFi network.</p>	<p>➤ Fill in the username and password.</p>	<p>➤ Click NEXT.</p>
		

CAUTION

When the heater is linked to one smartphone and no further operation is on, the **FI** symbol will be indicated on the display without flashing.

If the connection fails, please check whether the connection is properly processed when the **FI** symbol was flashing at a frequency of twice a second for 3 minutes.

If the connection fails, please check if the WiFi signal is strong or not. The heater and the smartphone should be as close as possible to the WiFi router.

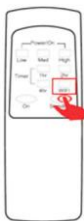

In case of failure, please Reset or Activate the WiFi. Press the **WiFi** button on the remote control for 5 seconds. This will reset the unit to WiFi ready, for linking to the smartphone.



- Relink the smartphone and the heater again.
- When the smartphone connects the heater to the WiFi successfully, please click the **DONE** button to enter the main menu.

- Click the **Remove Device** icon. This will remove the device from the smartphone.

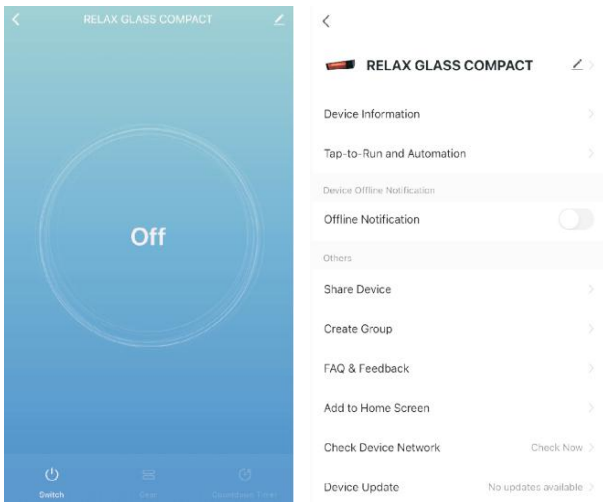

STEP 2: Operating the heater via App

1. Click the **Switch** icon. This will switch the heater ON at full power and the symbol "P5" will be displayed.

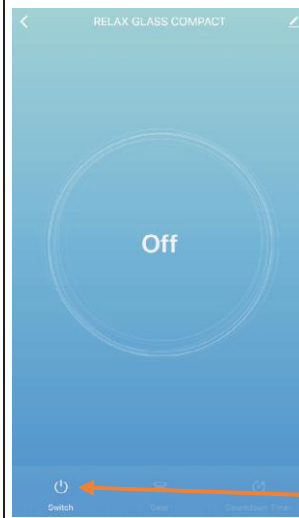

2. Click the **GEAR** icon. This will switch the heater to a different power level.

Level 1: 33% of the rated power. **P1** will be displayed.

Level 2: 50% of the rated power. **P2** will be displayed.

Level 3: 66% of the rated power. **P3** will be displayed.

Level 4: 80% of the rated power. **P4** will be displayed.

Level 5: 100% of the rated power **P5** will be displayed.

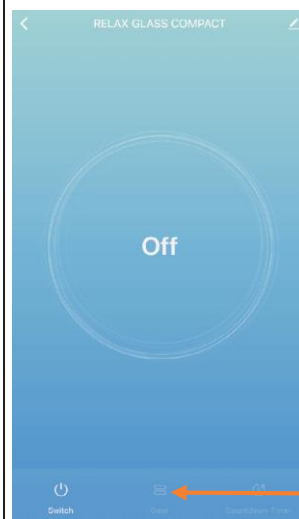

3. SET THE TIMER: Click the **Countdown timer** icon and select the desired time, from 1 hour to a maximum of 13 hours. The corresponding number will be indicated on the display.

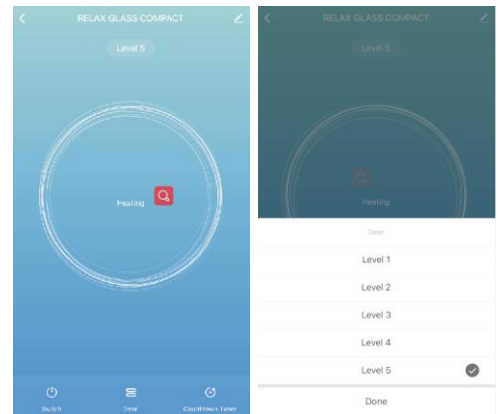

4. CANCEL THE TIMER: If you want to cancel the timer, click the **Cancel** icon.



- **CAUTION:** The set level of power and remaining time will be indicated in sequence on the display. The unit will be in Standby mode
- **CAUTION:** If the timer is not triggered, a built-in safety feature will automatically trigger the heater to switch to Standby mode after eight (8) hours of continuous operation.

STEP 3: Reset or Activate the WiFi

Press the **WiFi** button on the remote control for 5 seconds. This will reset the unit to Standby mode, ready to link to the smartphone.

- **CAUTION:** After resetting the unit, the connected smartphone will be removed from the WiFi module. Please relink the smartphone to the unit, as per the instructions.

3.4 Operation instructions using a remote control

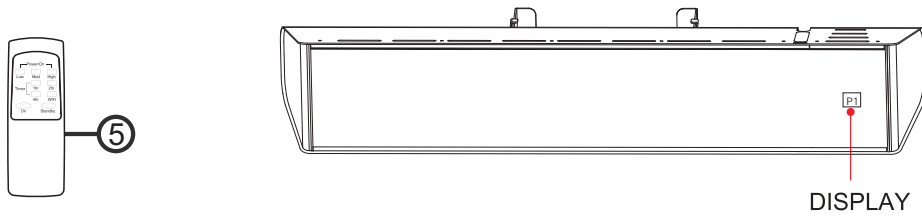



Connect the heater to a 230-240V~ 50-60Hz power outlet. Set the rocker switch to position , and the heater will begin in Standby mode. It does not matter if the heater is linked to a smartphone or not; the remote control can operate the device.

➤ **CAUTION:** The distance between the heater and the remote control should be less than 3 metres, and the remote control must point directly at the receiver.

<p>Press the ON key on the remote control. The heater will begin to run at high power (P3).</p>	<div style="border: 1px solid black; padding: 10px; width: 60px; margin: 0 auto;">P3</div>						
<p>Press the LOW, MED and HIGH buttons on the remote control and the heater will switch to Low, Medium or High power. The symbols P1, P2 and P3 will be indicated on the display zone:</p> <p>P1: 33% of the rated power. P2: 66% of the rated power. P3: 100% of the rated power.</p>	<table style="width: 100%; border-collapse: separate; border-spacing: 10px 0;"> <tr> <td style="border: 1px solid black; padding: 10px; width: 30%;">P1</td> <td style="border: 1px solid black; padding: 10px; width: 30%;">P2</td> <td style="border: 1px solid black; padding: 10px; width: 30%;">P3</td> </tr> <tr> <td style="font-size: small;">LOW setting</td> <td style="font-size: small;">MED setting</td> <td style="font-size: small;">HIGH setting</td> </tr> </table>	P1	P2	P3	LOW setting	MED setting	HIGH setting
P1	P2	P3					
LOW setting	MED setting	HIGH setting					

3.4.1 Timer function

The heater comes with a programmable timer that will automatically place the heater in Standby mode after 1, 2, 3, 4 hours etc. up to a maximum of 7 hours of operation.

<p>To activate the timer, point the remote control directly at the receiver (heater) and press the 1hr button. 01 will be indicated on the display zone, as shown here. This will trigger the heater to automatically go to Standby mode after 1 hour of operation. Once in Standby mode, the  symbol will flash.</p>	<table style="width: 100%; border-collapse: separate; border-spacing: 10px 0;"> <tr> <td style="border: 1px solid black; padding: 10px; width: 40%;">01</td> <td style="border: 1px solid black; padding: 10px; width: 20%; text-align: center;">--</td> </tr> </table>	01	--
01	--		
<p>To set the timer for 7 hours, point the remote control directly at the receiver (heater) and press 124 on the remote control immediately one after the other. The number 07 will be indicated on the display. This will trigger the heater to automatically go to Standby mode after 13 hours of operation. Once in Standby mode, the  symbol will flash.</p>	<table style="width: 100%; border-collapse: separate; border-spacing: 10px 0;"> <tr> <td style="border: 1px solid black; padding: 10px; width: 40%;">07</td> <td style="border: 1px solid black; padding: 10px; width: 20%; text-align: center;">--</td> </tr> </table>	07	--
07	--		

➤ **ATTENTION:**





During the running time of the timer, the number on the display indicates the remaining time, for example, if a 7-hour timer is triggered, the display will show " 5 ", which means 2 hours are left.

During the running time of the timer, the display will alternately show the working power and the remaining time.





3.4.2 Deactivate or reprogram the timer

If the timer is activated and you press the same button again on the remote control, a second amount of time will be reprogrammed or disabled by the timer.

Example 1

If you activate the 7-hour timer by pressing the  buttons and then press  a second time, the timer will be reprogrammed to $(7-1) = 6$ hours. If you press the  button afterwards, the timer will be reprogrammed to $(7-2) = 5$ hours. If you press several other keys in sequence, the timer can be reset to 0, the heater goes into Standby mode and the  symbol will flash.

Example 2

A 6-hour timer is set by pressing the  button. When you press the  button, the timer is set to $6-2 = 4$ hours. Press the  button straight afterwards to set the timer to . The heater goes into Standby mode and the  symbol will flash.



CAUTION:

After eight (8) hours of continuous operation, and if the timer is not triggered, a built-in safety feature will automatically trigger the heater to Standby mode. When this happens, the  symbol will flash to indicate the unit is in Standby mode.



4. Cleaning

- Disconnect the appliance from the power supply system.
- After the appliance has cooled down, the housing can be wiped dry.
- Do not touch the bulb element with your fingers as stains can build up from this kind of contact.
- The reflector should be cleaned regularly by professionals.
- Do not use any abrasive or caustic cleaning agents.
- **Warning:** never immerse the appliance in water! You risk a severe electrical shock or possibly death.

5. MAINTENANCE

Any maintenance or repairs including replacing the bulb element should only be carried out by a qualified electrician.

6. CORRECT DISPOSAL OF THIS PRODUCT



This marking indicates that this product should not be disposed with other household wastes throughout the EU. To prevent possible harm to the environment or human health from uncontrolled waste disposal, recycle it responsibly to promote the sustainable reuse of material resources. To return your used device, please use the return and collection systems or contact the retailer where the product was purchased. They can take this product for environmental

safe recycling.

7. WIRING SCHEMATIC DIAGRAM: see page 95

INFORMATIONS IMPORTANTES

Veillez lire attentivement le manuel d'utilisation avant d'utiliser le chauffage infrarouge. Ce manuel d'utilisation contient des informations importantes pour votre sécurité, ainsi que des recommandations pour une utilisation correcte de l'appareil et son entretien.

Conservez le manuel d'utilisation avec le certificat de garantie, le reçu de vente et, si possible, l'emballage en carton et le matériel d'emballage. Les instructions d'utilisation font partie de l'appareil et doivent être conservées avec soin! En cas de changement de propriétaire, l'instruction doit également être remise!

L'infrarouge acheté peut différer quelque peu de celui décrit dans le manuel, mais cela n'affecte pas les méthodes d'utilisation et de fonctionnement. Les précautions et instructions importantes données dans ce manuel n'incluent pas tous les modes et situations possibles qui peuvent être rencontrés. Le fabricant souligne que cet appareil doit être utilisé de manière responsable et que toutes les procédures, avertissements et consignes de sécurité contenus dans cette brochure doivent être strictement suivis.

Usage prévu:

L'appareil chauffe à l'extérieur

Contenu de la livraison

- ✓ Chauffage radiant équipé d'un câble et d'une prise
- ✓ Instructions de fonctionnement et d'installation
- ✓ Une petite boîte avec 2 supports
- ✓ Une télécommande

CONSIGNES DE SÉCURITÉ

Lors de l'utilisation du chauffage infrarouge, il est nécessaire de respecter certaines précautions. Une utilisation inappropriée peut entraîner des dommages pour la santé de l'utilisateur et des tiers, ainsi que des dommages pour les biens.

1. Utilisez uniquement la tension indiquée sur la plaque signalétique de l'appareil de chauffage.
2. Connectez **UNIQUEMENT** l'appareil à une prise de courant correctement mise à la terre.
3. L'appareil de chauffage doit être connecté au réseau électrique équipé d'un disjoncteur automatique.
4. L'appareil doit être traité avec soin, éviter les vibrations et les chocs.
5. **ATTENTION!** Un risque d'incendie existe si le chauffage est recouvert ou positionné à proximité de rideaux ou d'autres matériaux combustibles.
6. N'utilisez pas l'appareil dans des zones où de l'essence, de la peinture ou d'autres liquides inflammables sont utilisés ou stockés.
7. N'utilisez pas l'appareil dans des zones poussiéreuses ou des dépôts d'explosifs.
8. N'utilisez pas l'appareil dans un chantier

- de construction, une serre, une grange ou une animalerie où de la poussière combustible est présente.
9. N'utilisez pas l'appareil en tant que chauffe-sauna
 10. N'utilisez pas cet appareil pour l'élevage ou l'élevage d'animaux
 11. **ATTENTION!** Ne touchez pas la plaquerayonnante. La température des panneaux radiants pendant le fonctionnement peut atteindre 380 °C. Pour éviter les brûlures, ne touchez pas la surface de l'appareil avec les mains ou d'autres parties du corps. Il est également nécessaire d'éviter de toucher l'appareil de chauffage pendant que l'appareil est allumé, car cela pourrait entraîner de graves brûlures. Une fois l'arrêt éteint, l'appareil peut prendre 1 heure pour se refroidir.
 12. Ne placez pas de vêtements, d'essuie-mains ou similaires sur le radiateur pour le faire sécher. Risque de surchauffe et d'incendie.
 13. Ne laissez pas l'appareil de chauffage sans surveillance pendant son utilisation.
 14. N'utilisez pas cet appareil de chauffage sur une surface mouillée, ou où il pourrait tomber ou être poussé dans l'eau.
 15. Ne touchez pas un appareil qui est tombé dans l'eau. Couper l'alimentation et débrancher immédiatement.
 16. Si le cordon d'alimentation est endommagé, il doit être remplacé par le fabricant, son agent de service ou des personnes de qualification similaire pour éviter tout risque.
 17. Si l'appareil de chauffage est défectueux, il doit être vérifié et réparé par le fabricant, son agent de service ou des personnes de qualification similaire pour la réparation.
 18. Ne pas utiliser l'appareil avec les mains mouillées.
 19. Utilisez cet appareil uniquement comme décrit dans ce manuel. Toute autre utilisation est déconseillée par le fabricant et peut provoquer un incendie, un choc électrique ou des blessures.
 20. N'utilisez pas de produits de nettoyage abrasifs sur cet appareil. Si le corps est sale, essuyez la poussière avec un chiffon et les planches radiantes doivent être essuyées avec un chiffon doux et humide. Retirez toujours la fiche de la prise de courant avant de procéder au nettoyage.
 21. Le radiateur doit être installé à au moins 1,8 m au-dessus du sol s'il est fixé au mur.
 22. Si le chauffage doit être monté sur une inclinaison (par exemple, un plafond incliné ou coudé), assurez-vous que le raccordement électrique est situé à son point le plus bas.
 23. L'appareil de chauffage ne doit pas être situé juste en dessous d'une prise de courant. Le radiateur ne doit pas être placé devant une prise de courant. Ils doivent être situés en dehors de l'empreinte physique des unités afin de minimiser l'accumulation de chaleur derrière le radiateur.
 24. L'installation doit être équipée d'un mécanisme de déconnexion multipolaire avec une distance de contact de fermeture d'au moins 3 mm. Le

- mécanisme de déconnexion multipolaire doit être installé à une hauteur inférieure à 1,8 m du sol.
25. Le radiateur doit être installé de manière à ce que les interrupteurs et autres commandes ne puissent être touchés par une personne dans la baignoire ou la douche.
 26. La prise doit être accessible à tout moment pour que la fiche puisse être retirée rapidement.
 27. Ne connectez pas l'appareil au secteur tant qu'il n'a pas été installé à son emplacement final et réglé sur la position dans laquelle il sera utilisé.
 28. Ne travaillez pas avec le cordon enroulé, cela pourrait provoquer une accumulation de chaleur, ce qui pourrait présenter un danger.
 29. L'utilisation d'une rallonge avec cet appareil n'est pas recommandée.
 30. Ne laissez pas le cordon entrer en contact avec des surfaces chauffées pendant le fonctionnement.
 31. Ne passez pas le cordon sous la moquette, les carpettes, les tapis, etc. Eloignez le cordon des zones où il risque de trébucher.
 32. Les enfants de moins de 3 ans doivent être tenus éloignés sauf sous surveillance continue.
 33. Les enfants âgés de 3 ans et moins de 8 ans ne doivent allumer / éteindre l'appareil que s'il a été placé ou installé dans la position de fonctionnement normale prévue et s'ils ont reçu une surveillance ou des instructions concernant l'utilisation de l'appareil de manière sûre.
 34. Les enfants âgés de 3 ans et moins de 8 ans ne doivent pas brancher, régler et nettoyer l'appareil ni effectuer de maintenance.
 35. Cet appareil peut être utilisé par des enfants âgés de 8 ans et plus et des personnes ayant des capacités physiques, sensorielles ou mentales réduites ou manquant d'expérience et de connaissances si elles ont reçu une supervision ou des instructions pour utiliser cet appareil de manière sûre et comprendre les dangers impliqués. Les enfants ne doivent pas jouer avec cet appareil. Le nettoyage et l'entretien par l'utilisateur ne doivent pas être effectués par des enfants sans surveillance.
 36. L'appareil est uniquement destiné à l'usage décrit dans le manuel d'utilisation.
 37. N'utilisez pas l'appareil ni aucune de ses parties en dehors de l'utilisation prévue pour éviter tout risque.
 38. Le fabricant n'est pas responsable des dommages pouvant résulter d'une mauvaise utilisation.
 39. L'utilisation d'accessoires non recommandés ou vendus par le fabricant peut entraîner des risques de blessures.
 40. **ATTENTION!** Certaines parties de ce produit peuvent devenir très chaudes et causer des brûlures. Une attention particulière doit être accordée aux enfants et aux personnes vulnérables.
 41. **ATTENTION!** Cet appareil de chauffage n'est pas équipé d'un dispositif permettant de contrôler la température de la pièce. Cet appareil de chauffage doit être utilisé dans des environnements

ouverts ou en plein air ou dans de grandes surfaces avec de hauts plafonds. L'appareil de chauffage ne doit pas être à portée de main du sol, des températures élevées pouvant entraîner de graves brûlures. N'utilisez pas cet appareil de chauffage dans des pièces de petite taille ou dans des pièces occupées par des personnes incapables de quitter la pièce par elles-mêmes ou des personnes qui ne peuvent pas utiliser l'appareil de chauffage en toute

sécurité et conformément aux instructions contenues dans les instructions d'utilisation ne doivent utiliser l'appareil que sous une surveillance constante.

42. **ATTENTION!** L'appareil de chauffage ne doit pas être utilisé si les verres sont endommagés.
43. Laissez l'appareil refroidir avant de le transporter, de le ranger ou d'ajuster l'angle de pivotement afin d'éviter les brûlures.

Spécifications techniques

NOM DU MODÈLE	BRELG2000RDW-1
Bedienung	WiFi, Remote control
Voltage	230V-240V~, 50-60Hz
Puissance (W)	2000
Installation	Mur, plafond. En option: sur un stand BRELGSS-3
Dimensions L x W x H (mm)	742 x 110 x 139 mm
Classe de protection électrique	Class I
Gamme de protection contre les projections d'eau	IP65 (étanche)

MISE EN SERVICE

AVERTISSEMENT! De légers crépitements peuvent être entendus pendant la période de chauffage ou de refroidissement. C'est un bruit de fonctionnement normal.

Après la mise en marche de l'appareil pour la première fois et après de longues périodes d'inutilisation, l'appareil peut expulser une légère odeur pendant une courte période. Cela n'affectera pas l'utilisation de l'appareil de chauffage. Pour éviter les odeurs désagréables, il est recommandé de nettoyer régulièrement le radiateur.

2.0. ASSEMBLÉE

2.1 Montage mural

ATTENTION: l'appareil ne doit être utilisé qu'en position horizontale avec une inclinaison maximale de $\pm 5^\circ$. Ne placez jamais l'appareil sur une surface inflammable (plastique, nylon, carton, etc.). Installez l'appareil à au moins 1,8 m au-dessus du sol, à 0,5 m des murs, à 0,2 m du plafond, à 1,5 m des substances inflammables telles que les rideaux et à 1 m des personnes ou des animaux.

Distances de sécurité (en mm)

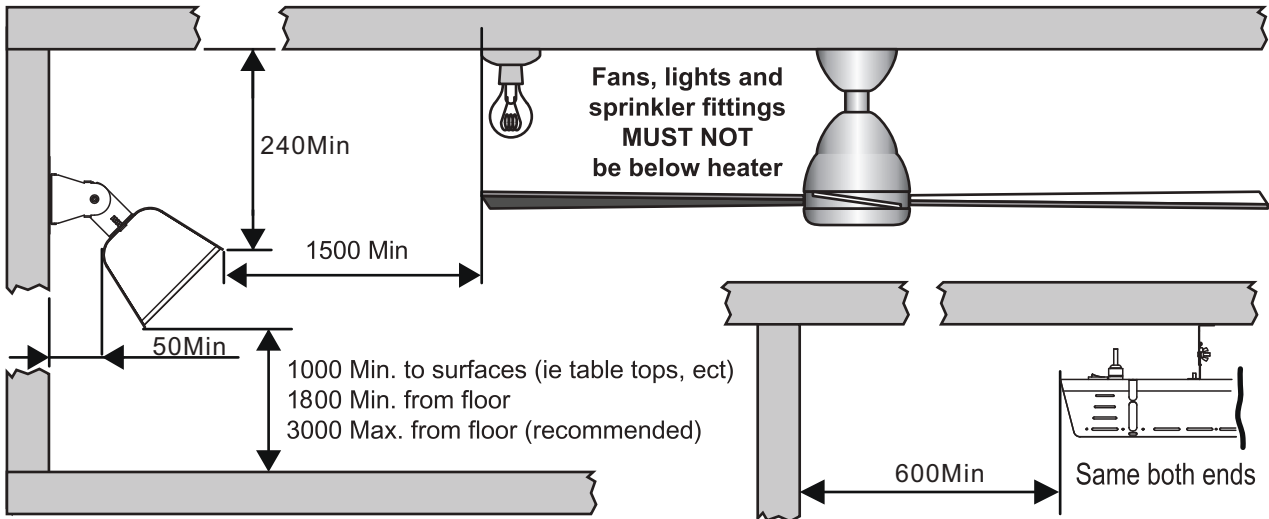

	0°	15°	30°	45°
Wall				

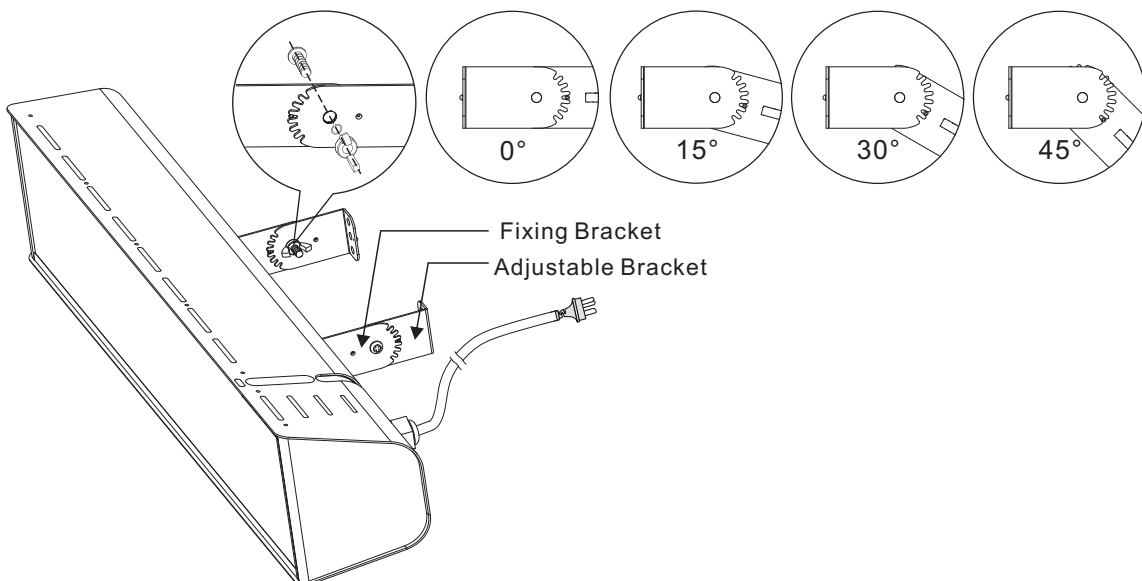

2.2 Montage au plafond

Distances de sécurité (en mm)

Dégagements minimaux pour une installation parallèle au plafond:

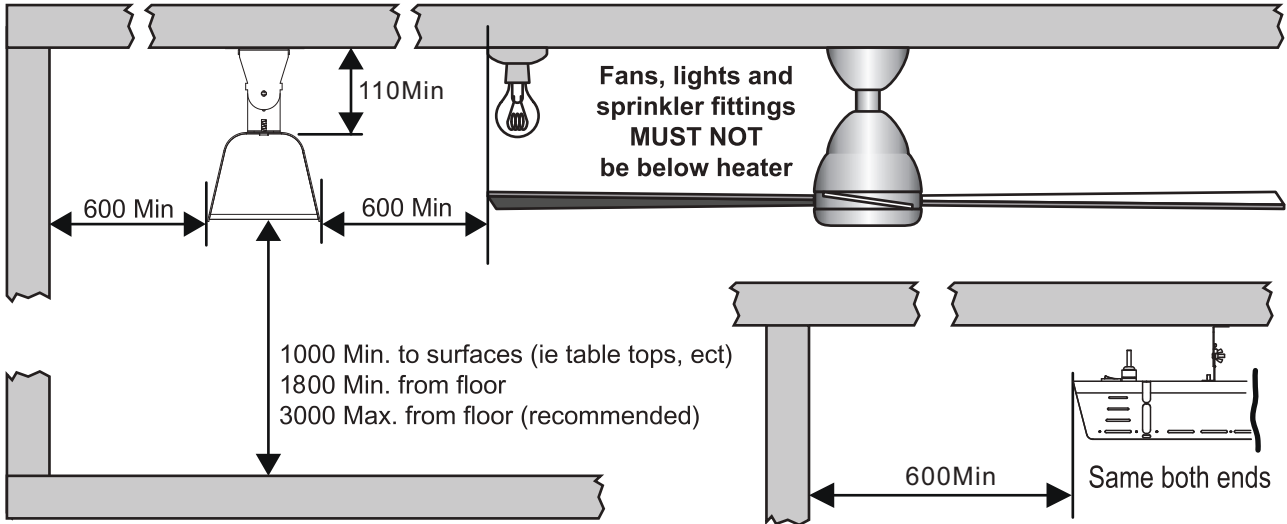

Dégagements minimaux pour l'installation à un angle par rapport au plafond:

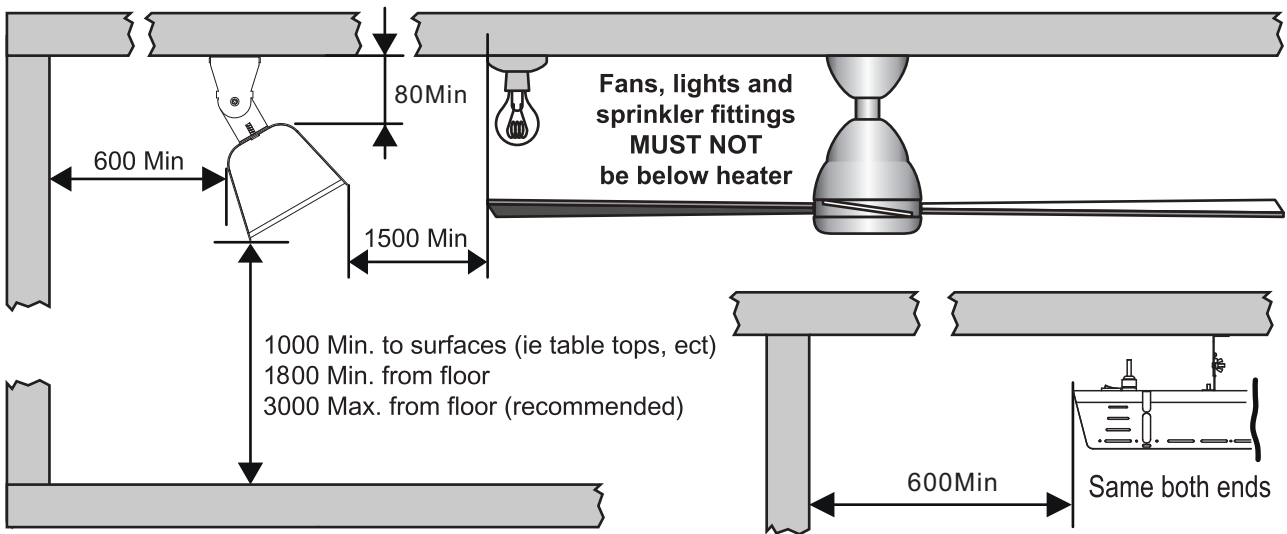

	0°	15°	30°	45°
Ceiling				

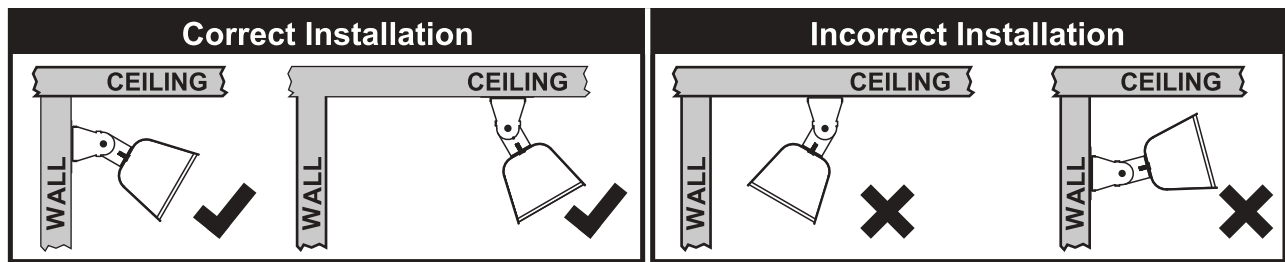
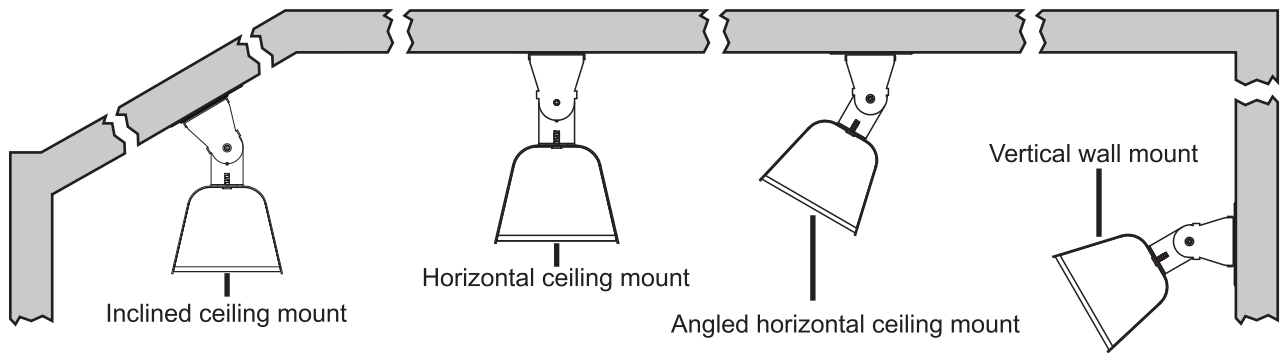

Montage mural et au plafond:

1. Fixez le support de montage au mur / plafond avec 4 vis ST5 x 35 mm * et 4 chevilles en plastique *.
2. Choisissez l'angle que vous souhaitez. Insérez la fente du support réglable dans la butée du support de montage.
3. Verrouillez le support de montage et le support réglable avec 2 pièces de vis M6x16 et un écrou à oreilles

* non inclus dans la livraison

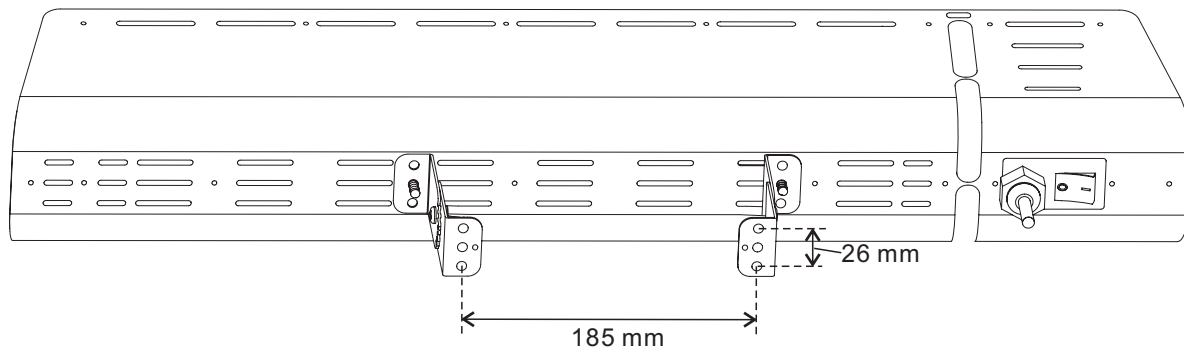

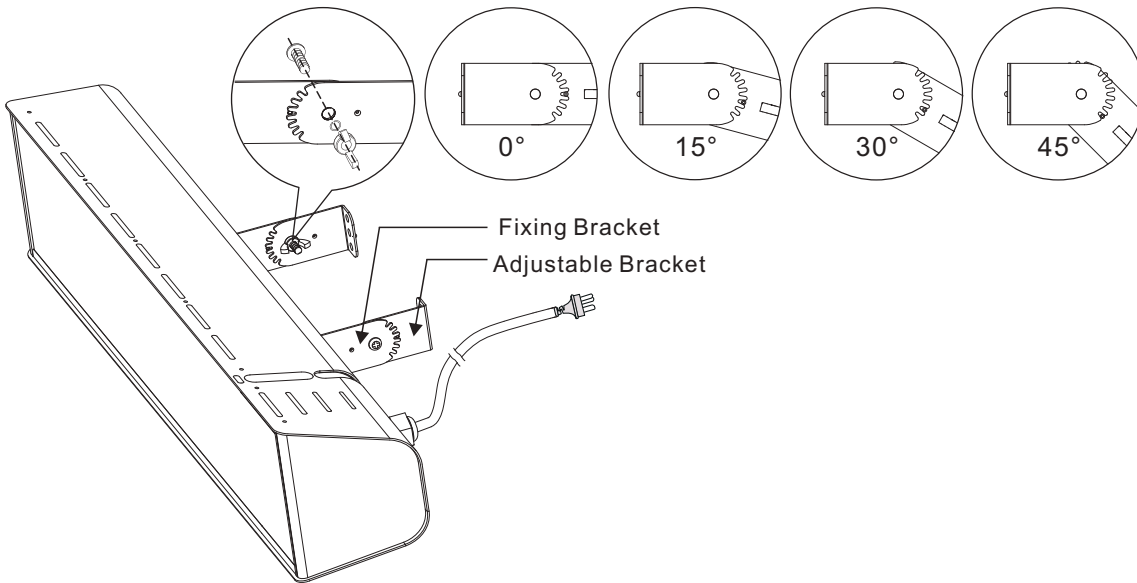

2.3 En option: montage sur le support de structure RELAX GLASS STAND

Distances de sécurité en mm

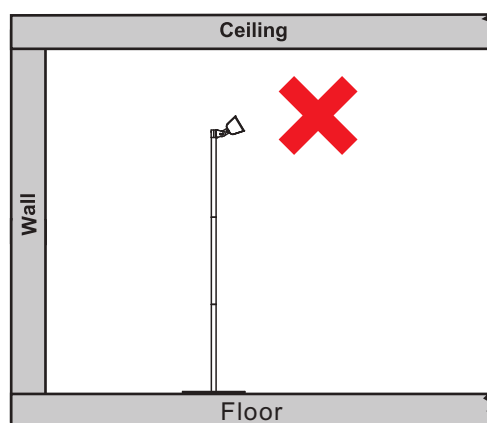
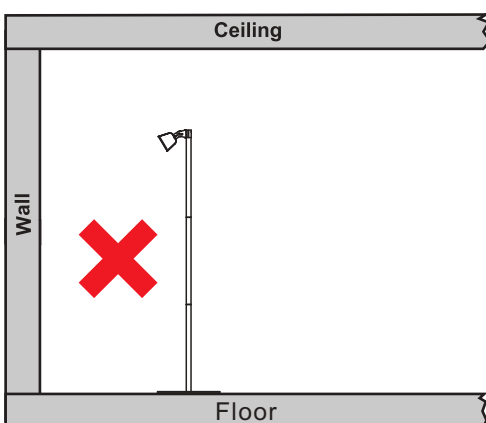
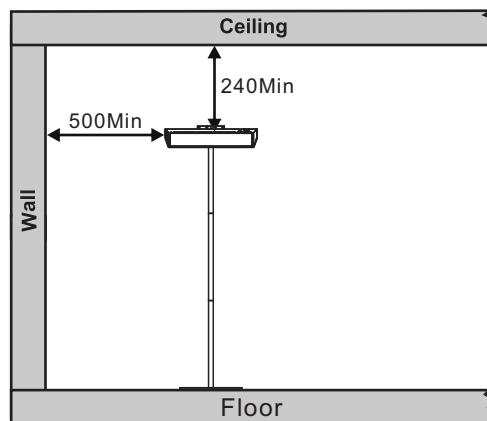
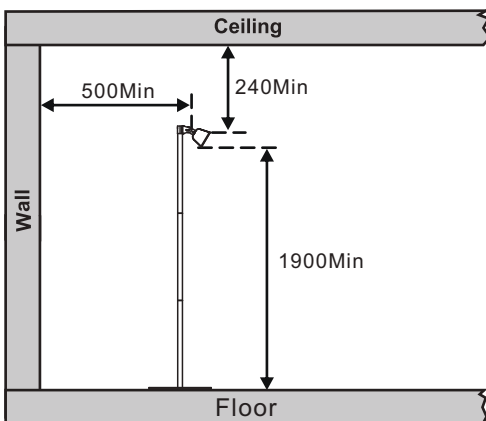

3. MODE D'EMPLOI

Design:

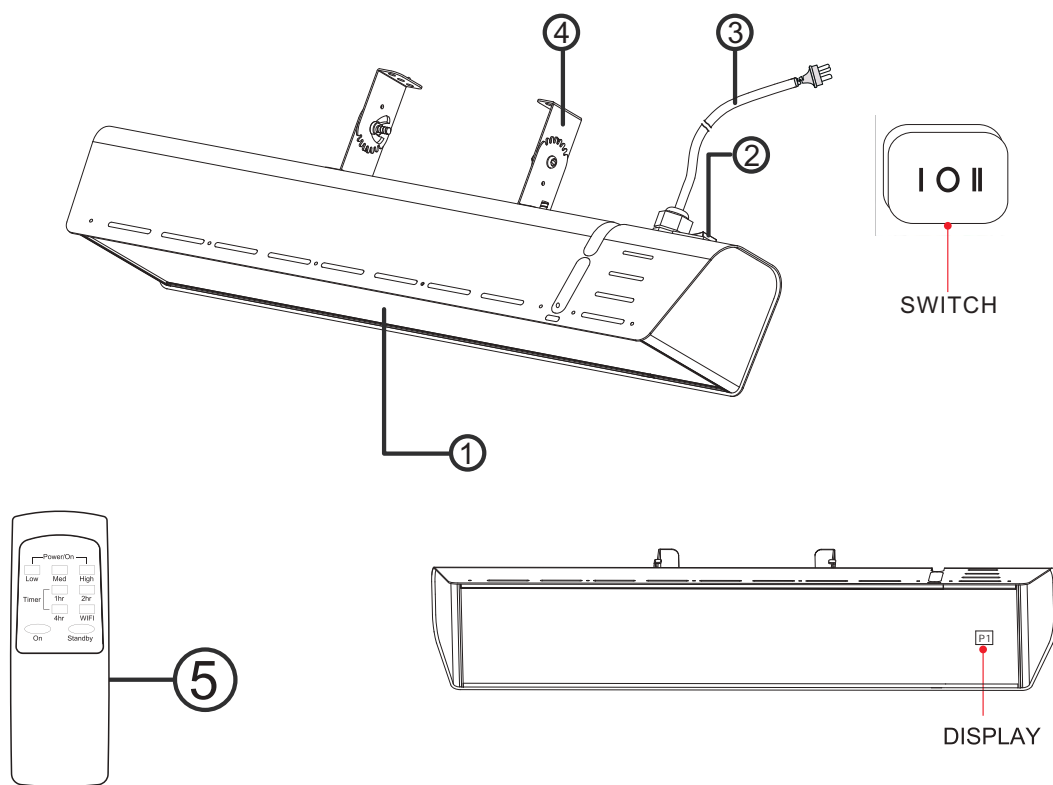

- ① Panneau de verre en céramique Schott Nextrema®
- ② Interrupteur principal ON / OFF
- ③ Cordon d'alimentation et prise
- ④ Supports pour montage mural ou au plafond
- ⑤ Télécommande

3.1 MODE DE CONTRÔLE MÉCANIQUE:

Connectez le radiateur à une prise de courant 230-240V ~ 50-60Hz. Placer l'interrupteur à bascule sur la position . Le chauffage commence à fonctionner à un niveau élevé et aucun symbole n'apparaît sur l'écran. ATTENTION: le WIFI et la TÉLÉCOMMANDE ne peuvent pas fonctionner dans cette position.

3.2 MODE DE MISE HORS TENSION:

Connectez le radiateur à une prise de courant 230-240V ~ 50-60Hz. Réglez l'interrupteur à bascule sur la position . Le chauffage est hors tension.



3.3 Fonctionnement par l'APP ou 3.4 TÉLÉCOMMANDE

Connectez le radiateur à une prise de courant 230-240V ~ 50-60Hz. Réglez l'interrupteur à bascule sur la position . Le chauffage commencera en mode veille. À ce stade, le symbole clignotera pour indiquer que l'appareil est en mode veille.

3.3 Instructions d'utilisation de l'application

ÉTAPE 1 : Connecter le smartphone à l'appareil de chauffage





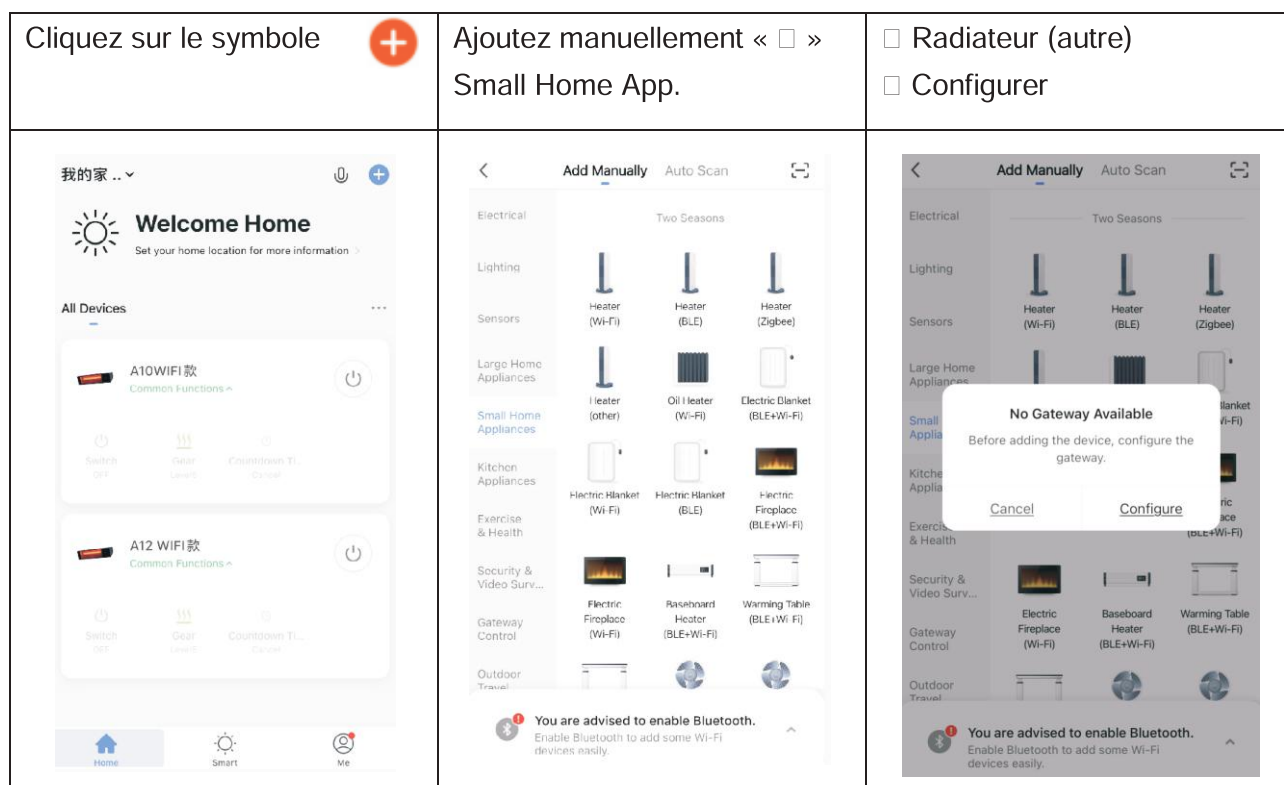

1. Téléchargez l'application « **Tuya Smart** »  ou « **Smart Life** »  depuis l'App Store et suivez les étapes ci-dessous pour connecter l'appareil de chauffage à l'application.



2. Appuyez sur le bouton  de la télécommande pendant cinq secondes. Cela réinitialisera l'appareil de chauffage en mode WiFi et lui permettra de se connecter à votre smartphone.



Le symbole  clignotera à une fréquence de deux fois par seconde pendant trois minutes, connectant le smartphone à l'appareil de chauffage pendant cette période.

Sinon, le symbole  clignotera à une fréquence d'une fois par seconde pendant deux minutes. Le smartphone ne peut pas se connecter à l'appareil de chauffage pendant cette période et le mode veille  clignote. Dans ce cas, appuyez sur le bouton  de la télécommande pendant cinq secondes. Ceci réinitialisera l'appareil de chauffage en mode WiFi, pour établir la connexion avec le smartphone.

3. Lorsque le symbole  clignote à une fréquence de deux fois par seconde, suivez les étapes suivantes dans l'application :

➤ Sélectionnez uniquement un réseau WiFi de 2,4 GHz.	➤ Saisissez le nom d'utilisateur et le mot de passe.	➤ Cliquez sur NEXT (Suivant).
		

ATTENTION

Lorsque l'appareil de chauffage est connecté à un smartphone et qu'aucune autre opération n'est prévue, le symbole  s'affiche sur l'écran sans clignoter.

Si la connexion échoue, vérifiez si la connexion fonctionne correctement lorsque le symbole  clignote deux fois par seconde pendant trois minutes.

Si la connexion échoue, vérifiez si le signal WiFi est fort ou non. L'appareil de chauffage et le smartphone doivent être aussi proches que possible du routeur WiFi.



En cas d'échec, réinitialisez ou activez le WiFi. Appuyez sur le bouton  de la télécommande pendant cinq secondes. Cela va réinitialiser l'appareil de chauffage en mode WiFi, pour le connecter au smartphone.

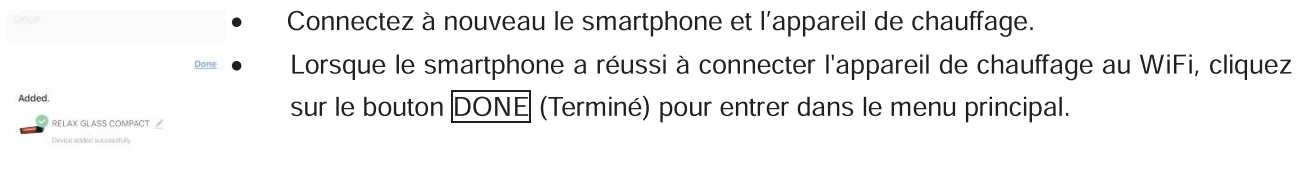

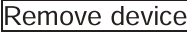
- Cliquez sur l'icône  (Supprimer l'appareil). Cela supprimera l'appareil de chauffage du smartphone.

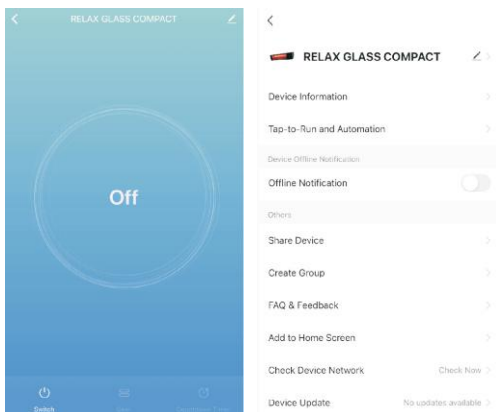

ÉTAPE 2 : Utiliser l'appareil de chauffage avec l'application

1. Cliquez sur l'icône **Switch** (Commuter). L'appareil de chauffage se met alors en marche à pleine puissance et le symbole « P5 » s'affiche.

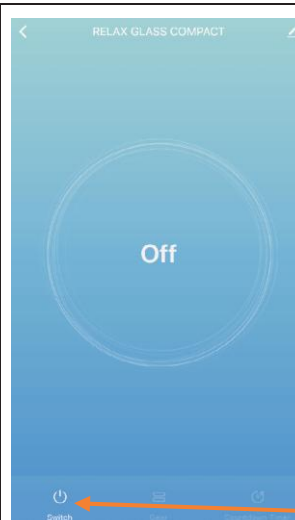

2. Cliquez sur l'icône **GEAR** (Engrenage). Cela permettra de modifier le niveau de puissance de l'appareil de chauffage.

Niveau 1 : 33 % de la puissance nominale. **P1** s'affiche.

Niveau 2 : 50 % de la puissance nominale. **P2** s'affiche.

Niveau 3 : 66 % de la puissance nominale. **P3** s'affiche.

Niveau 4 : 80 % de la puissance nominale. **P4** s'affiche.

Niveau 5 : 100 % de la puissance nominale **P5** s'affiche.

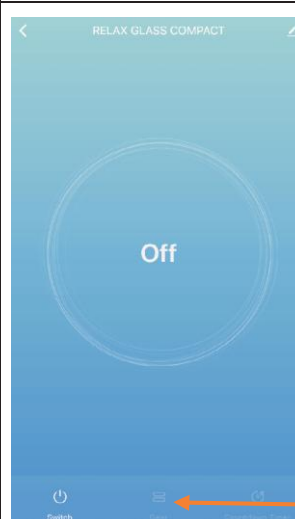

3. RÉGLER LE MINUTEUR : cliquez sur l'icône **Countdown timer** (Minuteur) et sélectionnez la durée souhaitée. Cette durée va d'une heure à un maximum de 13 heures. Le numéro correspondant s'affiche à l'écran.

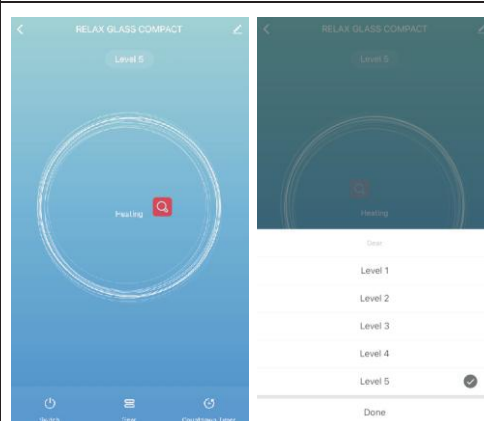

4. ANNULER LE MINUTEUR : si vous voulez annuler le minuteur, cliquez sur l'icône **Cancel** (Annuler).

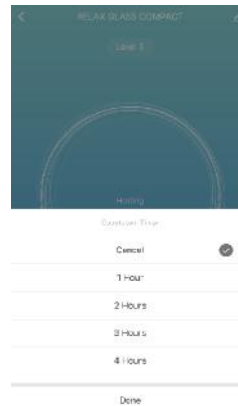

ATTENTION : le niveau de puissance défini et le temps restant sont indiqués en séquence sur l'écran. L'appareil de chauffage sera en mode veille.

ATTENTION : si le minuteur n'est pas activé, une fonction de sécurité intégrée mettra automatiquement l'appareil de chauffage en veille après huit (8) heures de fonctionnement continu.

ÉTAPE 3 : Réinitialiser ou activer le WiFi

Appuyez sur le bouton **WiFi** de la télécommande pendant cinq secondes. Cela remettra l'appareil de chauffage en mode veille, et il sera prêt à être connecté au smartphone.

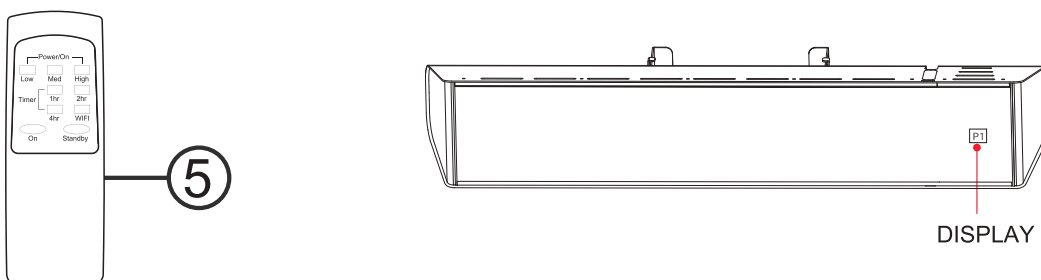

- **ATTENTION** : Après avoir réinitialisé l'appareil de chauffage, le smartphone connecté sera retiré du module WiFi. Connectez à nouveau le smartphone à l'appareil de chauffage, conformément aux instructions.

3.4 Instructions d'utilisation à l'aide d'une télécommande



Branchez l'appareil de chauffage à une prise de courant 230-240 V ~ 50-60 Hz. Réglez l'interrupteur à bascule sur la position  et l'appareil de chauffage démarrera en mode veille. Peu importe que l'appareil de chauffage soit lié au smartphone ou non ; la télécommande peut faire fonctionner l'appareil de chauffage.

- **ATTENTION** : la distance entre l'appareil de chauffage et la télécommande doit être inférieure à trois mètres, et la télécommande doit être dirigée directement vers le récepteur.

<p>Appuyez sur le bouton ON de la télécommande. L'appareil de chauffage commencera à fonctionner à haute puissance (P3).</p>	
<p>Appuyez sur les touches LOW (Faible), MED (Moyenne) and HIGH (Élevée) de la télécommande et l'appareil de chauffage passera à la puissance faible, moyenne ou élevée. Les symboles P1, P2 et P3 seront indiqués sur l'écran :</p> <p>P1: 33 % de la puissance nominale. P2: 66 % de la puissance nominale. P3: 100 % de la puissance nominale.</p>	 <p>Réglage LOW Réglage MED Réglage HIGH</p>

3.4.1 Fonction du minuteur

L'appareil de chauffage est équipé d'un minuteur programmable qui met automatiquement l'appareil de chauffage en mode veille après une, deux, trois, quatre heures, etc. jusqu'à un maximum de 7 heures de fonctionnement.

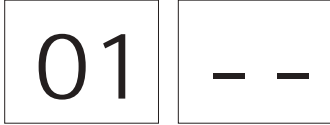
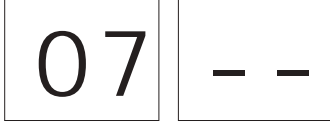
<p>Pour activer le minuteur, dirigez la télécommande directement vers le récepteur (appareil de chauffage) et appuyez sur le bouton 1hr. 01 s'affichera sur l'écran, comme illustré ici. Cela déclenchera la mise en veille automatique de l'appareil de chauffage après une heure de fonctionnement. Une fois l'appareil de chauffage en mode veille, le symbole - - clignote.</p>	
<p>Pour régler le minuteur sur 7 heures, dirigez la télécommande directement vers le récepteur (appareil de chauffage) et appuyez sur les touches 1 2 4 de la télécommande immédiatement l'une après l'autre. Le nombre 07 s'affichera à l'écran. Cela déclenchera la mise en veille automatique de l'appareil de chauffage après 13 heures de fonctionnement. Une fois l'appareil de chauffage en mode veille, le symbole - - clignote.</p>	







➤ ATTENTION :

Pendant le fonctionnement du minuteur, le nombre sur l'écran indique le temps restant. Par exemple, si le minuteur est réglé sur 7 heures et l'écran affiche « 5 », cela signifie qu'il reste deux heures. Pendant le fonctionnement du minuteur, l'écran affiche alternativement la puissance de travail et le temps restant.







3.4.2 Désactiver ou reprogrammer le minuteur

Si le minuteur est activé et que vous appuyez à nouveau sur le même bouton de la télécommande, une deuxième durée sera reprogrammée ou désactivée par le minuteur.

Exemple 1

Si vous activez le minuteur pour 7 heures en appuyant sur les boutons  , puis appuyez une deuxième fois sur les boutons  , le minuteur sera reprogrammé sur $(7-1) = 6$ heures. Si vous appuyez sur le bouton  ensuite, le minuteur sera reprogrammé sur $(7-2) = 5$ heures. Si vous appuyez successivement sur plusieurs autres boutons, le minuteur peut être remis à zéro, l'appareil de chauffage se met en veille et le symbole  clignote.

Exemple 2

Vous pouvez définir un minuteur pour six (6) heures en appuyant sur les boutons  . Lorsque vous appuyez sur le bouton  , le minuteur est réglé sur $6-2 = 4$ heures. Appuyez ensuite sur le bouton  pour remettre le minuteur à  . L'appareil de chauffage se met en mode veille et le symbole  clignote.



ATTENTION : Après huit (8) heures de fonctionnement continu et si le minuteur n'est pas enclenché, une fonction de sécurité intégrée mettra automatiquement l'appareil de chauffage en mode veille. Lorsque cela se produit, le symbole  clignote pour indiquer que l'appareil de chauffage est en mode veille.

4. Nettoyage

- Débranchez l'appareil de chauffage du réseau électrique.
- Après le refroidissement de l'appareil de chauffage, essuyez le boîtier.
- Ne touchez pas l'ampoule avec vos doigts, car ce type de contact peut laisser des taches.
- Le réflecteur doit être nettoyé régulièrement par des professionnels.
- N'utilisez pas de produits de nettoyage abrasifs ou caustiques.
- **Attention** : Ne jamais immerger l'appareil de chauffage dans l'eau ! Cela peut entraîner un choc électrique grave, voire la mort.

5. MAINTENANCE

Les travaux de maintenance ou de réparation, y compris le remplacement de la lampe, ne doivent être effectués que par un électricien qualifié.

6. EMBALLAGE

Les matériaux d'emballage sont choisis en tenant compte de l'environnement et sont donc recyclables.

Manipulation du produit en fin de vie active



Le symbole à gauche signifie que ce produit peut contenir des substances nécessaires au fonctionnement du produit, mais potentiellement dangereuses pour l'environnement. Le produit ne doit pas être jeté avec les ordures ménagères mais livré à un point de collecte agréé pour le recyclage environnemental. Veuillez contacter les autorités locales pour obtenir plus de détails sur le point de collecte le plus proche.

7. DIAGRAMME CÂBLAGE: page 95

INFORMAZIONI IMPORTANTI

Si prega di leggere attentamente le seguenti istruzioni prima di utilizzare l'apparecchio. Essi forniscono informazioni importanti per la vostra sicurezza e l'uso dell'apparecchio. Conservare le istruzioni per l'uso insieme al certificato di garanzia, la prova d'acquisto e, se possibile, l'imballaggio di cartone e il materiale d'imballaggio. Le istruzioni per l'uso appartengono all'apparecchio e devono essere conservate con cura! Se c'è un cambio di proprietà, anche le istruzioni devono essere consegnate!

Il riscaldatore a infrarossi acquistato può differire leggermente dal modello descritto nel manuale. Tuttavia, questo non influisce sui metodi di utilizzo e di funzionamento. Le precauzioni e le istruzioni importanti di questo manuale non includono tutte le possibili modalità e situazioni che possono verificarsi. Il produttore sottolinea che questo apparecchio deve essere usato in modo responsabile e che tutte le procedure, le avvertenze e le istruzioni di sicurezza contenute in questo libretto devono essere rigorosamente seguite.

Destinazione d'uso:

Il dispositivo riscalda l'esterno.

Volume di fornitura

- ✓ Riscaldatore con cavo e presa
- ✓ Istruzioni
- ✓ Piccola scatola con due fisse di montaggio
- ✓ Telecomando

INFORMAZIONI SULLA SICUREZZA

Durante l'uso di questo apparecchio, è necessario osservare alcune precauzioni. L'utilizzo improprio e l'inosservanza di tali precauzioni può comportare l'insorgere di danni alla salute de ll'utente e di alter persone, nonché arrecare danni alle proprietà.

1. Utilizzare solo la tensione specificata sulla targhetta identificativa di questo apparecchio.
2. Collegare il dispositivo solo a una presa di contatto protettiva installata correttamente.
3. Il riscaldatore deve essere collegato a un alimentatore dotato di un interruttore automatico. Si consiglia un fusibile speciale per il riflettore.
4. Questo apparecchio deve essere maneggiato con cura ed è necessario evitare vibrazioni o urti.
5. **ATTENZIONE!** Il dispositivo si scalda molto durante il funzionamento! Pertanto, impostare il dispositivo in modo da escludere contatti accidentali. Burns!
6. Non conservare o utilizzare sostanze o spray infiammabili vicino all'apparecchio in funzione. Pericolo di incendio!
7. Inoltre, non utilizzare l'apparecchio in aree polverose o dove vengono conservati degli esplosivi.
8. Non utilizzare l'apparecchio in cantieri, serre, fienili o stalle per animali.

9. Non utilizzare l'apparecchio come stufa per sauna
10. Non utilizzare questo apparecchio in luoghi adibiti alla stabulazione degli animali.
11. Avvertenza: non toccare il tubo di riscaldamento. La temperatura del tubo può raggiungere i 380 °C durante il funzionamento del riscaldatore. Non toccare la superficie del dispositivo con le mani o altre parti del corpo per evitare ustioni. Evitare di toccare il riscaldatore radiante mentre è acceso, poiché ciò potrebbe causare gravi ustioni. Dopo l'ospegnimento, l'unità potrebbe impiegare fino a 1 ora per raffreddarsi.
12. Non asciugare vestiti, asciugamani o simili sull'apparecchio! Surriscaldamento Pericolo di incendio!
13. Non lasciare il riscaldatore incustodito durante il funzionamento.
14. Non utilizzare questo apparecchio su una superficie bagnata o in un luogo dove può cadere o finire nell'acqua.
15. Non cercare di recuperare un apparecchio che è caduto in acqua. Disinserire la corrente
16. Non utilizzare mai l'apparecchio se esso o il suo cavo sono danneggiati. Rischio di lesioni!
17. Tutte le riparazioni devono essere indirizzate al personale autorizzato! Pertanto, è necessario contattare il proprio rivenditore specializzato o il servizio clienti.
18. Non utilizzare mai il dispositivo con le mani bagnate! Pericolo!
19. Il produttore sottolinea che questo apparecchio deve essere utilizzato in modo responsabile e che tutte le procedure, le avvertenze e le istruzioni di sicurezza contenute in questo manuale devono essere seguite rigorosamente.
20. Non usare detergenti abrasivi per pulire l'unità. Pulire l'apparecchio con un panno umido (non bagnato) sciacquato solo con acqua calda e sapone. Scollegare sempre l'apparecchio dalla presa di corrente prima della pulizia.
21. L'altezza di installazione è di almeno 1,8 m dal suolo.
22. Se il radiatore deve essere montato su una pendenza Se il radiatore deve essere montato su una pendenza (ad es. un soffitto a volta), assicurarsi che il punto di (ad es. un soffitto a volta), assicurarsi che il punto di alimentazione si trovi più in basso rispetto all'alimentazione si trovi più in basso rispetto al radiatore
23. Il radiatore non deve essere posizionato immediatamente sotto una presa di corrente. Il punto di alimentazione non deve essere posizionato sul retro del radiatore. Il punto di alimentazione deve essere posizionato all'esterno dell'ingombro fisico del radiatore, per ridurre al minimo l'accumulo di calore
24. L'installazione deve essere dotata di una presa standard con una distanza di interruzione minima di 3 mm. La presa standard deve essere installata ad un'altezza inferiore a 1,8 m dal pavimento.
25. Il riscaldatore deve essere installato in modo che gli interruttori e gli altri comandi non possano essere toccati da una persona nella vasca da bagno o nella doccia.
26. La presa deve essere accessibile in qualsiasi momento per consentire la rimozione rapida della spina di alimentazione.
27. Mettere in servizio il dispositivo solo dopo aver completato l'installazione.
28. Non utilizzare il dispositivo con il cavo avvolto!

29. L'uso di una prolunga con questo apparecchio non è raccomandato.
30. Il cavo di alimentazione non deve entrare in contatto con le parti calde dell'apparecchio!
31. Non far passare il cavo sotto la moquette, non appoggiarvi sopra tappeti, runner, ecc. Allontanare il cavo da aree in cui è probabile in cui è probabile che si possa inciampare.
32. Non mettere l'apparecchio alla portata dei bambini di età inferiore ai 3 anni, a meno che non siano sorvegliati in ogni momento.
33. I bambini di età compresa tra i 3 e gli 8 anni possono accendere e spegnere l'apparecchio solo se questo è impostato e installato nel suo luogo abituale di funzionamento e se sono sorvegliati e istruiti sull'uso sicuro dell'apparecchio e sono consapevoli dei pericoli connessi.
34. I bambini tra i 3 e gli 8 anni non sono autorizzati a collegare, regolare, pulire o eseguire la manutenzione dell'apparecchio.
35. Questo apparecchio può essere usato da bambini a partire da 8 anni e da persone con ridotte capacità fisiche, sensoriali o mentali o con mancanza di esperienza e conoscenza, a condizione che siano stati supervisionati o istruiti sull'uso dell'apparecchio in modo sicuro e che comprendano i pericoli connessi. Associato all'uso dell'apparecchio. I bambini non devono giocare con l'apparecchio. La pulizia e la manutenzione dell'apparecchio non devono essere eseguite da bambini senza sorveglianza.
36. L'apparecchio è destinato esclusivamente allo scopo descritto nelle istruzioni per l'uso.
37. Non utilizzare l'apparecchio o qualsiasi parte di esso al di fuori dell'uso previsto, al fine di evitare rischi.
38. Il produttore non è responsabile di eventuali danni che possono derivare da un uso improprio.
39. L'uso di accessori che non sono raccomandati o venduti dal produttore del dispositivo può portare a danni (personali).
40. **ATTENZIONE!** Alcune parti di questo prodotto possono diventare molto calde e causare ustioni. Si deve prestare particolare attenzione alla presenza di bambini e persone vulnerabili.
41. **ATTENZIONE!** Questo riscaldatore non è dotato di un dispositivo di controllo della temperatura ambiente. Questo riscaldatore è destinato all'uso all'aperto o in grandi stanze con soffitti alti. Il riscaldatore non deve essere accessibile dal pavimento, poiché le alte temperature della superficie possono causare gravi ustioni. Non usare questo riscaldatore in stanze piccole o in stanze o aree occupate da persone che non sono in grado di lasciare la stanza da sole. Le persone che non sono in grado di utilizzare il riscaldatore in modo sicuro e in conformità con le linee guida nel manuale di istruzioni dovrebbero utilizzare il riscaldatore solo sotto costante supervisione.
42. **ATTENZIONE!** Non usare il riscaldatore se il pannello di vetro è danneggiato.
43. Lasciare raffreddare il riscaldatore prima di trasportarlo, riporlo o regolare l'angolo di rotazione per evitare scottature.

Codice articolo	BRELG2000RDW-1
Modo di controllo	WiFi, telecomando
Voltaggio	230V-240V~, 50-60Hz
Potenza	2000
Installazione	Parete, Soffitto. Opzionale: apparecchio fisso con palo e base
Dimensioni LxBxH (mm)	742 x 110 x 139 mm
Classe di protezione elettrica	Class I
Livello di resistenza agli spruzzi d'acqua	IP65 (impermeabile)

NOTA:

Dopo aver acceso l'apparecchio per la prima volta e dopo lunghi periodi di inutilizzo, l'apparecchio potrebbe espellere un leggero odore per un breve periodo. Non influenzerà l'uso del riscaldatore. Per escludere sgradevoli odori di bruciato, si consiglia di mantenere pulita la stufa evitando l'accumulo di polvere.

2.0. INSTALLAZIONE**2.1 Installazione a parete**

ATTENZIONE: L'apparecchio deve essere utilizzato solo in posizione orizzontale con una pendenza massima di $\pm 5^\circ$. Non installare mai l'apparecchio su una superficie infiammabile (plastica, nylon, cartone, ecc.). Installare il dispositivo ad una distanza minima di 1,8 m dal suolo, 0,5 m dalle pareti, 0,2 m dal soffitto, 1,5 m dai combustibili come tende e 1 m da persone o animali.

Distanze di sicurezza richieste (in mm)

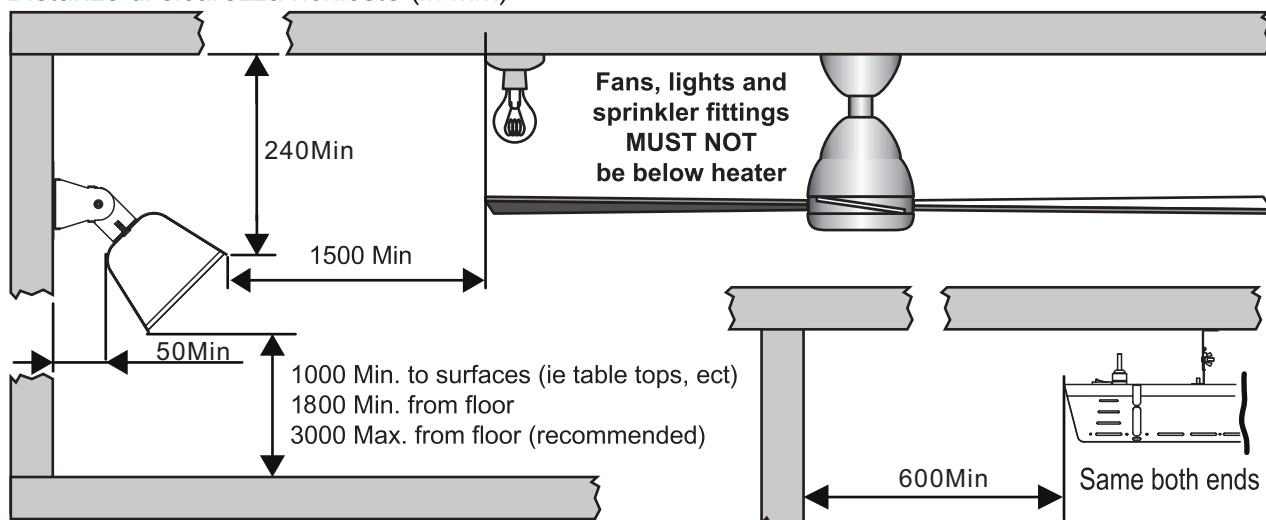

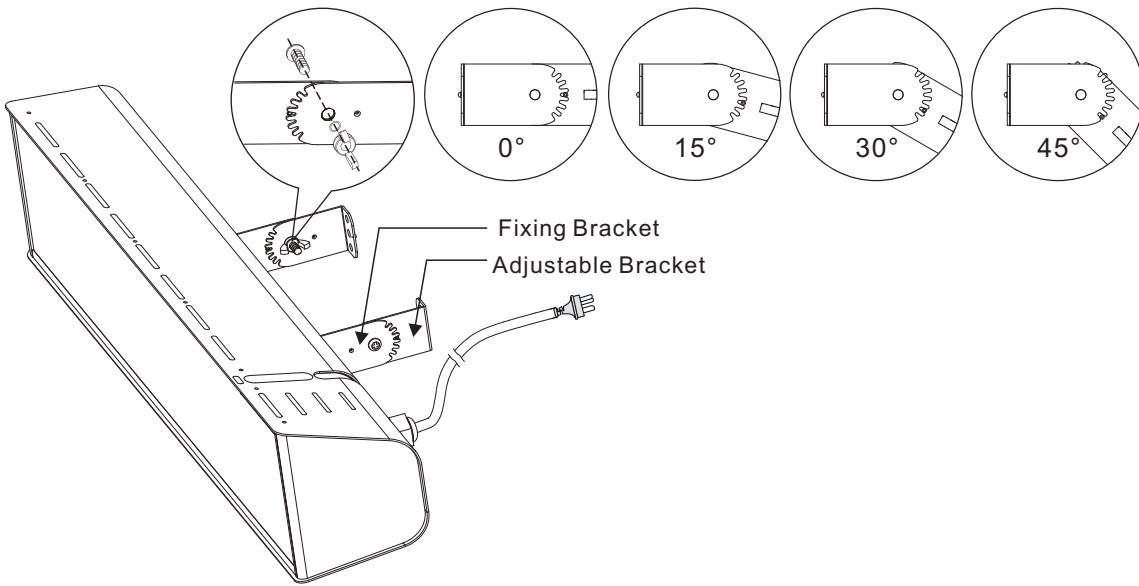
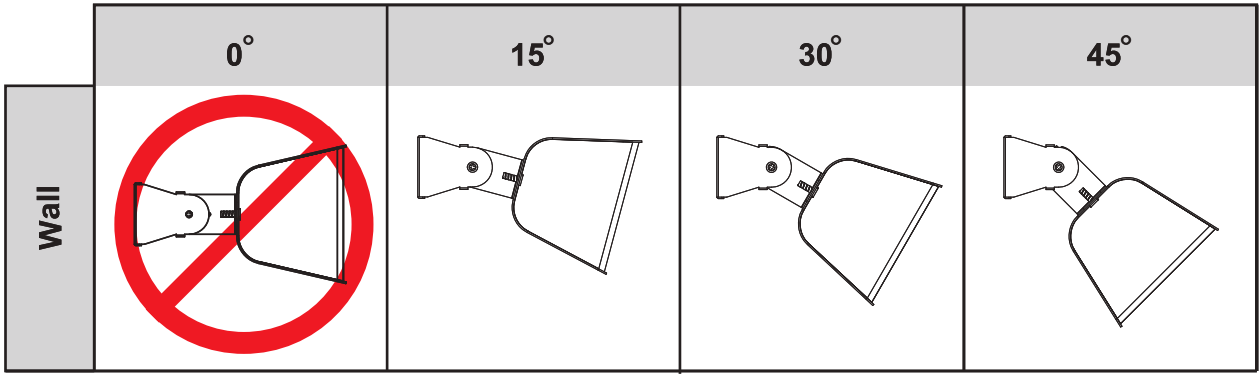

2.2 Installazione a sospensione a soffitto

Distanze minime per installazione parallela al soffitto

Distanze di sicurezza richieste (in mm)

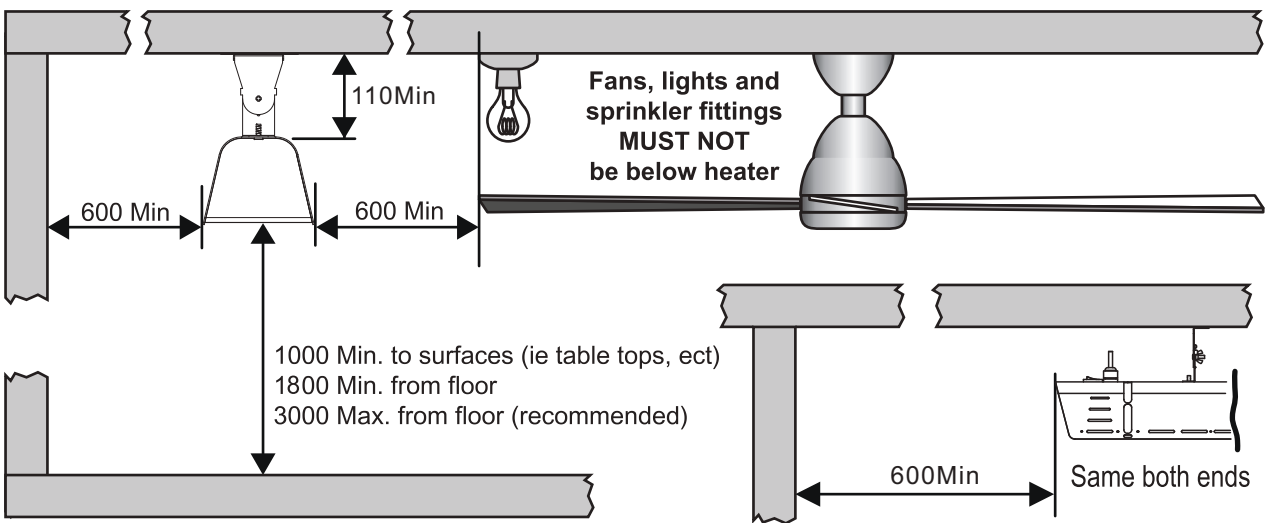

Distanze minime per l'installazione ad angolo rispetto al soffitto:

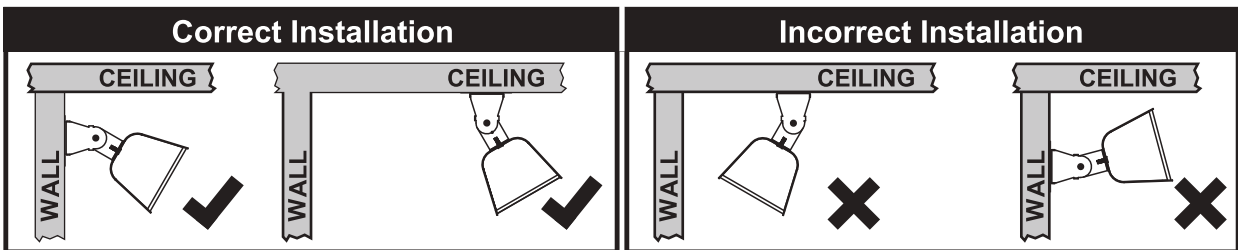
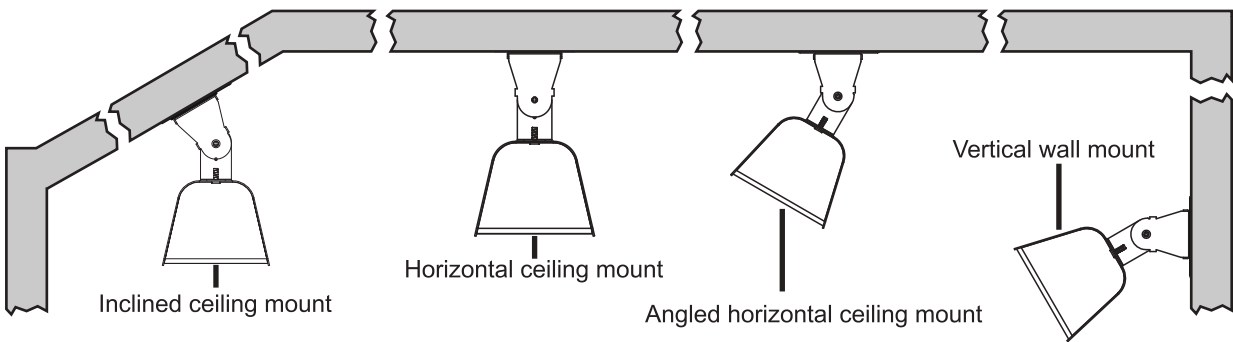
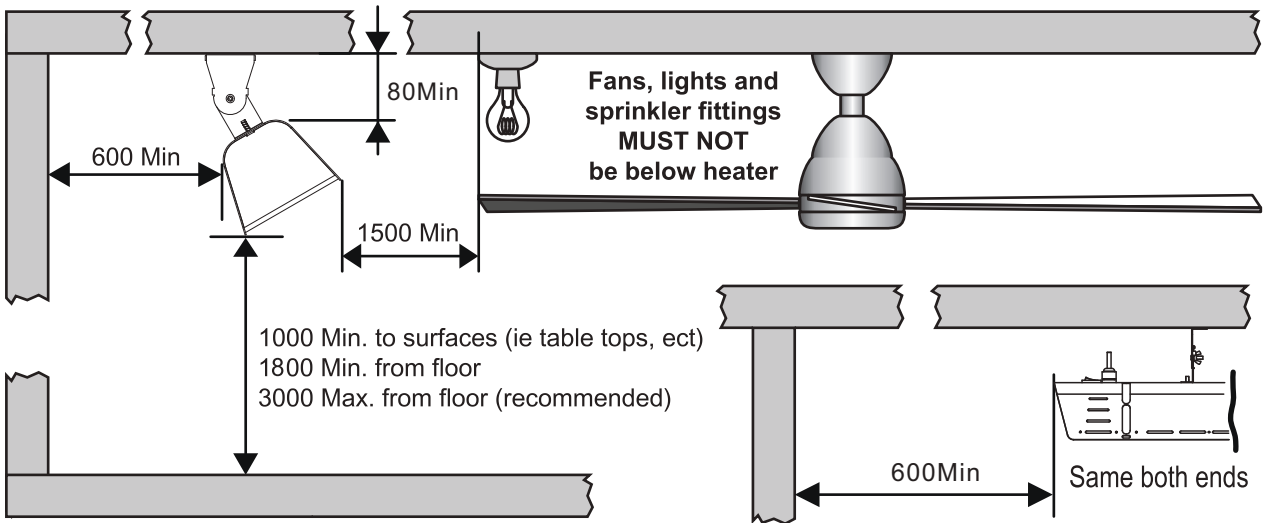

Installazione per montaggio a parete e soffitto:

1. Installare la staffa di fissaggio sulla parete / soffitto con 4 viti ST5 x 35 mm * e 4 tasselli in plastica *
2. Selezionare l'angolo desiderato. Inserire la fessura della staffa regolabile sull'arresto della staffa di fissaggio

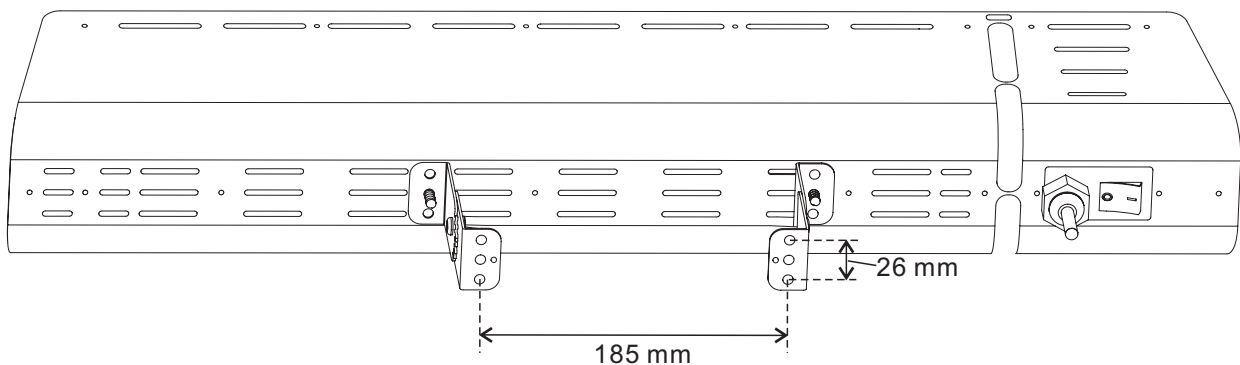

3. Bloccare la staffa di fissaggio e la staffa regolabile con 2 bulloni M6x16 Philips e dado ad alette

* non fornito

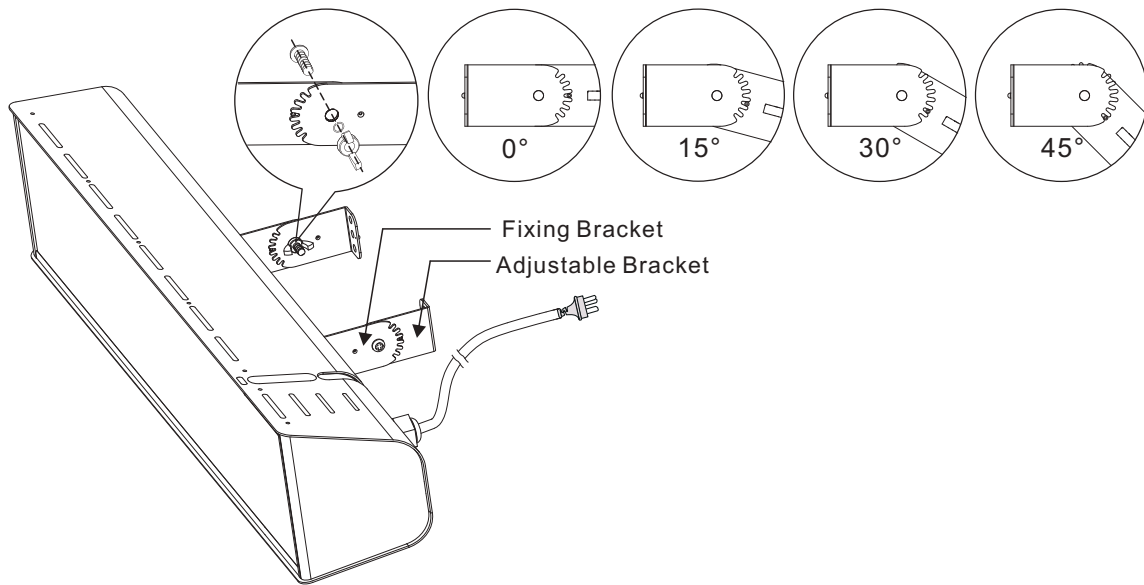

2.3 Apparecchio fisso opzionale con palo e base RELAX GLASS STAND.

Distanze di sicurezza richieste in mm

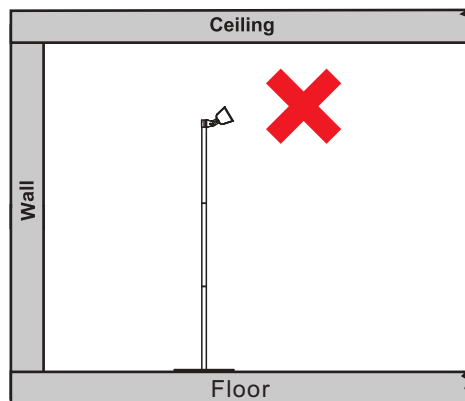
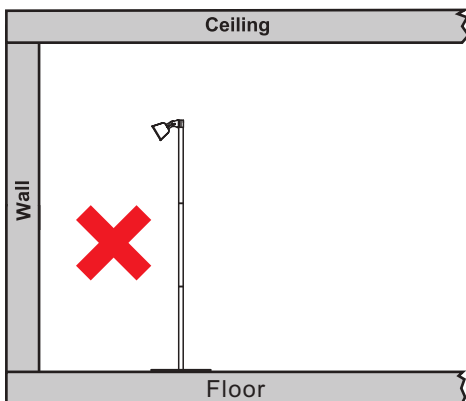
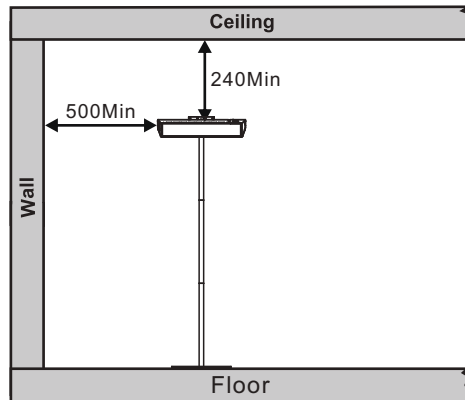
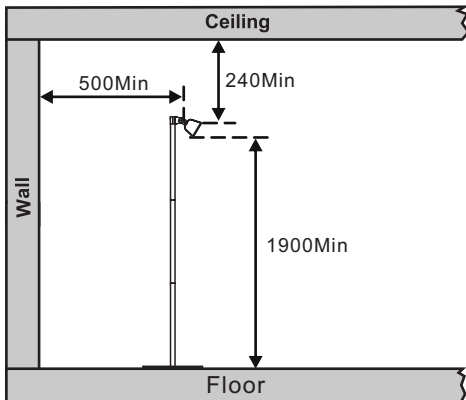

3. COME OPERARE

General design:

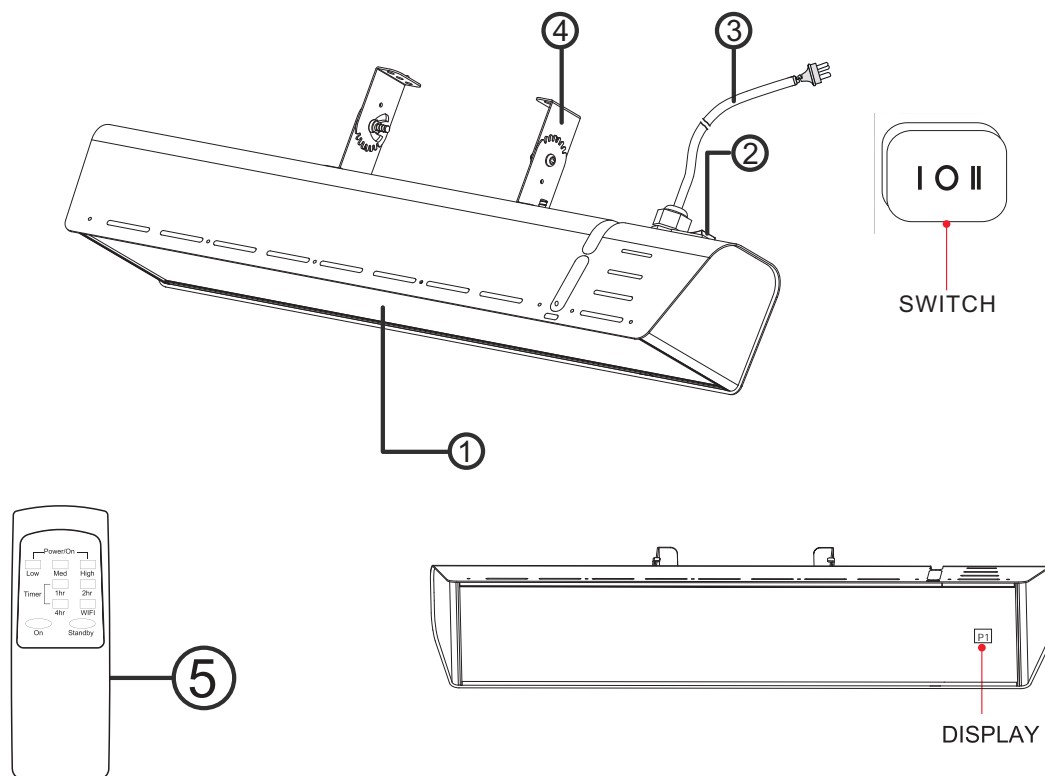

- ① Pannello in vetro ceramica Schott Nextrema®
- ② Interruttore principale ON/OFF
- ③ Cavo di alimentazione e spina
- ④ Attacchi per installazione a parete o a soffitto
- ⑤ Telecomando

3.1 MODALITÀ DI CONTROLLO MECCANICO:

Collegare il riscaldatore a una presa di corrente da 230-240 V ~ 50-60 Hz. Posizionare il commutatore basculante in posizione I. La stufa inizia a funzionare ad alto livello e sul display non viene visualizzato alcun simbolo. **ATTENZIONE:** WIFI e TELECOMANDO non possono funzionare in questa posizione.

3.2 MODALITÀ DI SPEGNIMENTO:

Collegare il riscaldatore a una presa di corrente da 230-240 V ~ 50-60 Hz. Impostare l'interruttore a bilanciere in posizione II: il riscaldatore è spento.

3.3 Funzionamento tramite APP o 3.4 TELECOMANDO:

Collegare il riscaldatore a una presa di corrente da 230-240 V ~ 50-60 Hz. Posizionare l'interruttore a bilanciere sulla posizione II, il riscaldatore inizierà in modalità Standby. A questo punto il simbolo  lampeggerà per indicare che l'unità è in modalità standby.



3.3 Istruzioni di funzionamento con l'App

STEP 1: Collegare lo smartphone al riscaldatore

1. Scaricare l'App "Tuya Smart"  o "Smart Life"  dall'App Store e seguire i passaggi seguenti per collegare il riscaldatore tramite App.

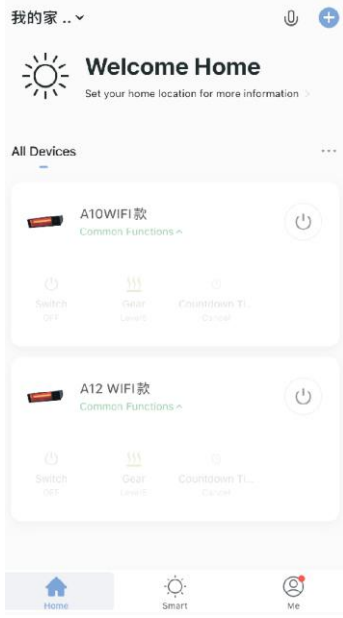
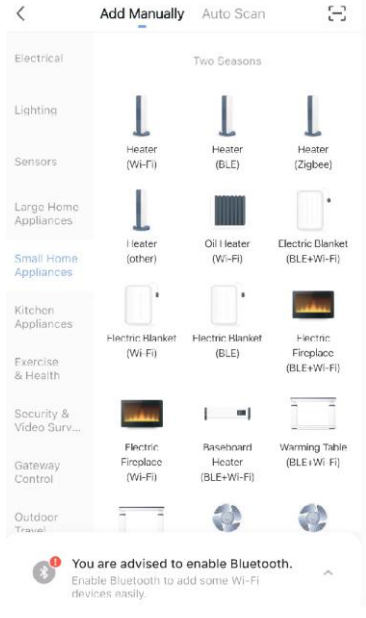
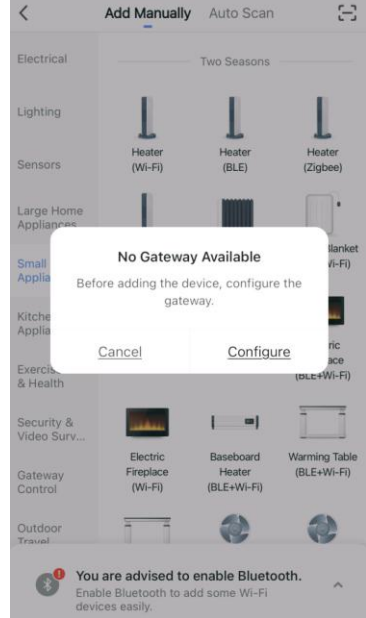
<p>Fare clic sul simbolo. </p>	<p>Aggiungere manualmente <input type="checkbox"/> Small Home App.</p>	<p><input type="checkbox"/> Riscaldatore (altro) <input type="checkbox"/> Configura</p>
		



2. Premere il tasto **WiFi** sul telecomando per 5 secondi. Questo resetterà l'unità alla predisposizione WiFi e le permetterà di collegarsi allo smartphone.



Il simbolo **Fi** lampeggerà con frequenza di due volte al secondo per 3 minuti, durante questo periodo di collegamento dello smartphone al riscaldatore.

In caso contrario, il simbolo **Fi** lampeggerà a una frequenza di una volta al secondo per 2 minuti consecutivi. Lo smartphone non potrà collegarsi al riscaldatore durante questo periodo, e la modalità Standby  lampeggerà. In questo caso, premere il tasto **WiFi** sul telecomando per 5 secondi. Questo resetterà l'unità, rendendola pronta per il collegamento WiFi con lo smartphone.

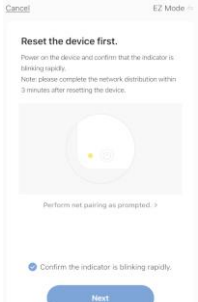
3. Quando il simbolo **F** lampeggerà ad una frequenza di due volte al secondo, seguire gli step successivi nell'App:

<p>➤ Selezionare solo una rete WiFi a 2,4 GHz.</p>	<p>➤ Inserire nome utente e password.</p>	<p>➤ Fare clic su NEXT (Avanti).</p>
		

ATTENZIONE

Quando il riscaldatore è collegato a uno smartphone e non sono in corso altre operazioni, il simbolo **F** sarà indicato sul display senza lampeggiare.

Se il collegamento non va a buon fine, controllare se il collegamento è stato elaborato durante il lampeggiamento del simbolo **F** con una frequenza di due volte al secondo per 3 minuti.

Se la connessione non riesce, controllare se il segnale WiFi è forte o debole. Il riscaldatore e lo smartphone dovrebbero essere il più vicino possibile al router WiFi.

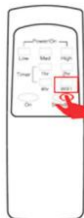

In caso non si riesca ancora a eseguire la connessione, resettare o attivare il WiFi.

Premere il tasto **WiFi** sul telecomando per 5 secondi. Questo resetterà l'unità, rendendola pronta per il collegamento WiFi con lo smartphone.

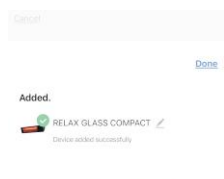

- Ricollegare nuovamente lo smartphone e il riscaldatore.
- Quando lo smartphone connette il riscaldatore al WiFi, fare clic sul tasto **DONE** (Fatto) per accedere al menu principale.

- Fare clic sull'icona **Remove Device** (Rimuovi dispositivo). Questo rimuoverà il dispositivo dallo smartphone.

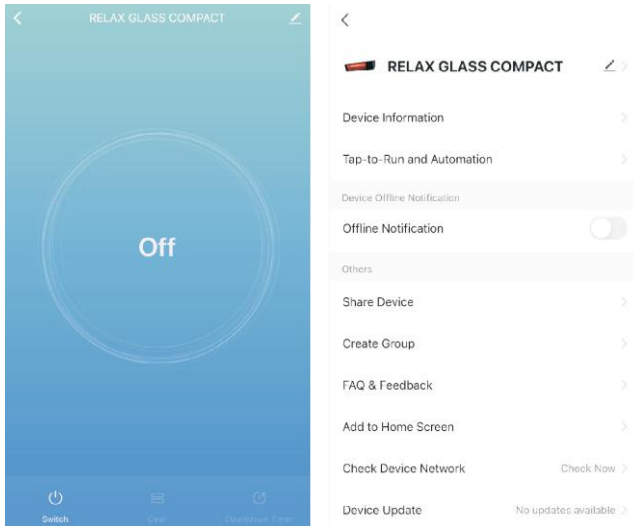

STEP 2: Funzionamento del riscaldatore tramite App

1. Fare clic sull'icona **Switch** (Commutatore). Questo commuterà il riscaldatore su ON (acceso) a piena potenza e si vedrà quindi il simbolo "P5".

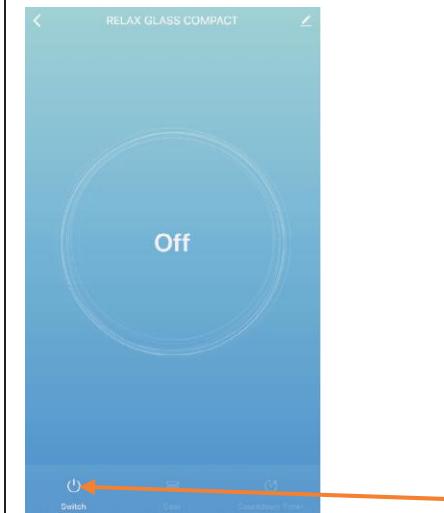

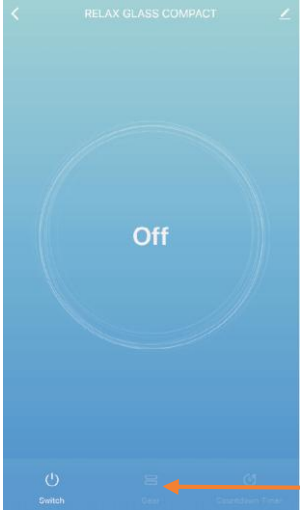
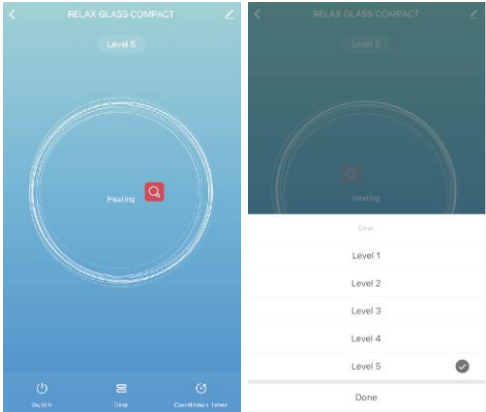
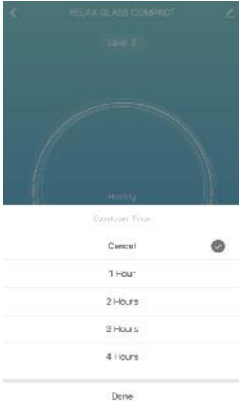
<p>2. Fare clic sull'icona GEAR (Ingranaggio). Farlo commuterà il riscaldatore a un diverso livello di potenza.</p> <p>Livello 1: 33% della potenza nominale. Verrà visualizzato P1. Livello 2: 50% della potenza nominale. Verrà visualizzato P2. Livello 3: 66% della potenza nominale. Verrà visualizzato P3. Livello 4: 80% della potenza nominale. Verrà visualizzato P4. Livello 5: 100% della potenza nominale. Sarà visualizzato P5.</p>	
<p>3. IMPOSTARE IL TIMER: Fare clic sull'icona Countdown timer (Timer conto alla rovescia) e selezionare il tempo desiderato, da 1 ora a un massimo di 13 ore. Il numero corrispondente sarà indicato sul display.</p>	
<p>4. ANNULLARE IL TIMER: Per annullare il timer, fare clic sull'icona Cancel (Annulla).</p>	

ATTENZIONE: Il livello di potenza impostato e il tempo rimanente saranno indicati in sequenza sul display. L'unità sarà in modalità Standby.

ATTENZIONE: Se il timer non viene attivato, una funzione di sicurezza incorporata farà passare automaticamente il riscaldatore in modalità Standby dopo otto (8) ore di funzionamento continuo.

STEP 3: Resettare o attivare il WiFi

Premere il tasto **WiFi** sul telecomando per 5 secondi. Questo resetterà l'unità in modalità Standby, pronta a collegarsi allo smartphone.



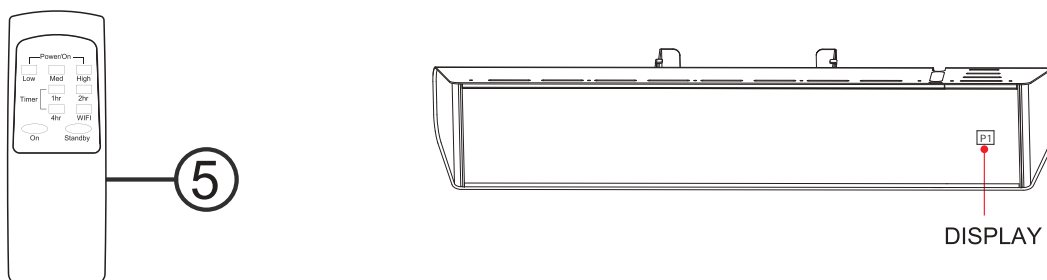

- **ATTENZIONE:** Dopo aver resettato l'unità, lo smartphone collegato sarà rimosso dal modulo WiFi. Ricollegare lo smartphone all'unità, come da istruzioni.

3.4 Istruzioni di funzionamento utilizzando il telecomando





Collegare il riscaldatore a una presa di corrente 230-240 V~ 50-60 Hz. Portare l'interruttore a bilanciere in posizione , e il riscaldatore inizierà dalla modalità Standby. Non importa se il riscaldatore è collegato a uno smartphone o meno; il telecomando può far funzionare comunque il dispositivo.

- **ATTENZIONE:** La distanza tra il riscaldatore e il telecomando deve essere inferiore a 3 metri e il telecomando deve puntare direttamente al ricevitore.

Premere il tasto ON sul telecomando. Il riscaldatore inizierà a funzionare ad alta potenza (P3).	
Premere i tasti LOW (Basso), MED (Medio) HIGH (Alto) sul telecomando e il riscaldatore passerà a bassa, media o alta potenza. I simboli P1, P2 e P3 compariranno sul display: P1: 33% della potenza nominale P2: 66% della potenza nominale. P3: 100% della potenza nominale.	<div style="display: flex; justify-content: space-around; align-items: center;"> <div style="text-align: center;"> Impostaz. LOW</div> <div style="text-align: center;"> Impostaz. MED</div> <div style="text-align: center;"> Impostaz. HIGH</div> </div>

3.4.1 Funzione timer

Il riscaldatore è dotato di un timer programmabile che porterà automaticamente il riscaldatore in modalità Standby dopo 1, 2, 3, 4 ore ecc., fino a un massimo di 7 ore di funzionamento.

Per attivare il timer, puntare il telecomando direttamente sul ricevitore (riscaldatore) e premere il tasto 1hr (1 ora). 01 comparirà sul display, come mostrato qui. Questo farà sì che il riscaldatore vada automaticamente in modalità Standby dopo 1 ora di funzionamento. Una volta in modalità Standby, il simbolo  lampeggerà.	<div style="display: flex; justify-content: space-around; align-items: center;"> <div style="text-align: center;"></div> <div style="text-align: center;"></div> </div>
--	---

<p>Per impostare il timer a 7 ore, puntare il telecomando direttamente sul ricevitore (riscaldatore) e premere 1 2 4 sul telecomando, immediatamente uno dopo l'altro. Il numero 07 apparirà sul display. Questo farà sì che il riscaldatore vada automaticamente in modalità Standby dopo 13 ore di funzionamento. Una volta in modalità Standby, il simbolo - - lampeggerà.</p>	
--	--

➤ **ATTENZIONE:**

Durante il funzionamento del timer, il numero sul display indica il tempo rimanente, per esempio, se viene attivato un timer di 7 ore, il display mostrerà " 5 ", ciò significa che rimangono 2 ore.

Durante il tempo di funzionamento del timer, il display mostrerà alternativamente la potenza e il tempo rimanente.

3.4.2 Disattivare o riprogrammare il timer

Se il timer è attivo e si preme nuovamente lo stesso tasto sul telecomando, una ulteriore quantità di tempo sarà riprogrammata o disattivata dal timer.

Esempio 1

Se si attiva il timer di 7 ore premendo i tasti **1** **2** **4** e poi si preme **1** **2** una seconda volta, il timer verrà riprogrammato a $(7-1) = 6$ ore. Se poi si preme il tasto **2**, il timer viene riprogrammato a $(7-2) = 5$ ore. Se si premono diversi altri tasti in sequenza, il timer può essere riportato a 0, il riscaldatore andrà in modalità Standby e il simbolo **- -** lampeggerà.

Esempio 2

Premendo **2** **4** si imposta un timer di 6 ore. Quando si preme il tasto **2**, il timer è impostato su $6-2 = 4$ ore. Premere subito dopo il tasto **4** per impostare il timer su **0**. Il riscaldatore andrà in modalità Standby e il simbolo **- -** lampeggerà.



ATTENZIONE:

Dopo otto (8) ore di funzionamento continuo, e se il timer non viene attivato, una funzione di sicurezza integrata attiverà automaticamente la modalità Standby. Quando questo accade, il simbolo **- -** lampeggerà per indicare che l'unità è in modalità Standby.



4. Pulizia

- Scollegare l'apparecchio dalla rete elettrica.
- Dopo che l'apparecchio si è raffreddato, l'alloggiamento può essere pulito.
- Non toccare la lampadina con le dita, perché farlo può creare delle macchie.
- Il riflettore dovrebbe essere pulito regolarmente da professionisti.
- Non utilizzare detergenti abrasivi o caustici.
- **Attenzione:** non immergere mai l'apparecchio in acqua! Si rischia una forte scossa elettrica ed eventuale morte.

5. MANUTENZIONE

Qualsiasi manutenzione o riparazione, inclusa la sostituzione dell'elemento della lampadina, deve essere eseguita solo da un elettricista qualificato.

6. DISPOSIZIONE



Smaltimento corretto di questo prodotto: Il presente pittogramma indica che questo prodotto non deve essere smaltito con altri rifiuti domestici in tutto il territorio della UE. Per prevenire possibili danni all'ambiente o alla salute dell'uomo, a causa dello smaltimento in un luogo non appropriato, riciclare il prodotto responsabilmente, per promuovere la sostenibilità e il riutilizzo delle risorse materiali. Per restituire il dispositivo utilizzato, si prega di utilizzare i sistemi di riconsegna e raccolta o di contattare il rivenditore presso il

quale è stato acquistato il prodotto. In tale modo è possibile consegnare il prodotto e consentire un riciclaggio sicuro per l'ambiente.

7. DIAGRAMMA SCHEMATICO DI CABLAGGIO: pagina 95

INFORMACIÓN IMPORTANTE

Lea atentamente las siguientes instrucciones antes de utilizar el aparato. Proporcionan información importante para su seguridad y el uso del aparato. Conserve las instrucciones de uso junto con el certificado de garantía, el comprobante de compra y, si es posible, el embalaje de cartón y el material de embalaje. Las instrucciones de uso pertenecen al aparato y deben guardarse con cuidado. Si hay un cambio de propietario, también hay que entregar las instrucciones.

El calentador de infrarrojos adquirido puede diferir ligeramente del modelo descrito en el manual. Sin embargo, esto no afecta a los métodos de uso y funcionamiento. Las precauciones e instrucciones importantes de este manual no incluyen todos los modos y situaciones posibles que pueden ocurrir. El fabricante hace hincapié en que este aparato debe utilizarse de forma responsable y que deben seguirse estrictamente todos los procedimientos, advertencias e instrucciones de seguridad que figuran en este folleto.

Destino de uso:

El dispositivo se calienta al aire libre.

Volumen de suministro

- ✓ Calentador radiante con cable y enchufe.
- ✓ Instrucciones.
- ✓ Caja pequeña con 2 soportes.
- ✓ Control remoto

INFORMACIÓN DE SEGURIDAD

Durante el uso de este aparato, es necesario tener en cuenta algunas precauciones. Si se usa sin tener en cuenta las precauciones, se pueden ocasionar daños a la salud del usuario y de otras personas, así como causar daños a su propiedad.

1. Utilice únicamente el voltaje especificado en la placa de características de este aparato.
2. Conecte el aparato SÓLO a una toma de corriente con conexión a tierra correctamente instalada.
3. El calentador debe estar conectado a una fuente de alimentación equipada con un disyuntor automático. Se recomienda un fusible separado para el calentador.
4. El calentador debe manejarse con cuidado y no someterse a vibraciones o golpes.
5. **¡ATENCIÓN!** Existe riesgo de incendio si el calefactor está cubierto o instalado cerca de cortinas u otros materiales combustibles.
6. No utilizar en zonas donde se utilice o almacene gasolina, pintura u otros líquidos inflamables.
7. No utilice el aparato en zonas polvorientas o explosivas.
8. No utilice el aparato en una obra de construcción, un invernadero, un granero o un establo donde haya polvo combustible.
9. No utilice este aparato como calentador de sauna.

10. No utilice este aparato para la cría de animales.
11. **¡ATENCIÓN!** No toque la superficie del aparato con la mano u otras partes del cuerpo para evitar quemaduras. La temperatura de la superficie puede alcanzar los 380°C durante el funcionamiento. Evite tocar el calefactor radiante cuando esté encendido, ya que puede causar quemaduras graves. Después de la desconexión, la unidad puede tardar hasta 1 hora en enfriarse.
12. No coloque prendas de vestir, toallas o similares sobre el aparato para que se sequen. Existe riesgo de sobrecalentamiento e incendio.
13. No deje el calentador sin vigilancia durante su funcionamiento.
14. No utilice este calefactor sobre superficies húmedas o donde pueda caer al agua.
15. No coja un calentador que se haya caído al agua. Si se aplica la energía, apague y desenchufe inmediatamente.
16. Si el cable de alimentación está dañado, debe ser sustituido por el fabricante, su agente de servicio o una persona con cualificación similar para evitar un peligro.
17. Si el calentador está defectuoso, debe ser inspeccionado y reparado por el fabricante, su agente de servicio o personas con cualificación similar para su reparación.
18. No utilice la estufa con las manos mojadas.
19. Utilice este aparato sólo como se describe en este manual. Cualquier otro uso no está recomendado por el fabricante y puede provocar un incendio, una descarga eléctrica o lesiones personales.
20. No utilice limpiadores abrasivos para limpiar el aparato. Limpie la unidad con un paño húmedo (no mojado) que sólo haya sido enjuagado con agua caliente y jabón.
- Desenchufe siempre el aparato de la toma de corriente antes de limpiarlo.
21. El calentador debe instalarse a una altura mínima de 1,8 m sobre el suelo cuando se monta en una pared.
22. Si el calentador se va a montar en una pendiente (por ejemplo, en un techo inclinado o inclinado), asegúrese de que la conexión eléctrica se encuentra en el punto más bajo del calentador.
23. El calentador no debe estar situado directamente debajo o delante de una toma de corriente. Los calefactores radiantes deben situarse fuera de la huella física de las tomas de corriente para minimizar la acumulación de calor detrás del calefactor.
24. Deberá equiparse la instalación con un mecanismo de desconexión de todos los polos con una distancia de contacto de ruptura de al menos 3 mm. El mecanismo de desconexión de todos los polos deberá instalarse a una altura inferior a 1,8 m del suelo.
25. El calentador debe instalarse de manera que los interruptores y otros controles no puedan ser tocados por una persona en la bañera o la ducha.
26. La toma de corriente debe ser accesible en todo momento para poder retirar rápidamente el enchufe.
27. No conecte el aparato a la red eléctrica hasta que se haya instalado en su ubicación definitiva y se haya ajustado a la posición en la que se va a utilizar.
28. No utilice el cable enrollado, ya que puede provocar una acumulación de calor y suponer un peligro.
29. No se recomienda el uso de un cable de extensión para este aparato.
30. No permita que el cable entre en contacto con superficies calientes durante el funcionamiento.

31. No pase el cable por debajo de alfombras o moquetas ni por el suelo para evitar el peligro de tropezar.
32. No coloque el aparato al alcance de niños menores de 3 años, a menos que estén supervisados en todo momento.
33. Los niños de entre 3 y 8 años de edad sólo pueden encender y apagar el aparato cuando éste esté colocado e instalado en su lugar habitual de funcionamiento y cuando estén supervisados y formados en el uso seguro del aparato y sean conscientes de los peligros que conlleva.
34. Los niños de entre 3 y 8 años no deben ser autorizados a enchufar, ajustar, limpiar o realizar cualquier tipo de mantenimiento en el aparato.
35. Este aparato puede ser utilizado por niños a partir de 8 años y por personas con capacidades físicas, sensoriales o mentales reducidas o con falta de experiencia y conocimientos, si han recibido supervisión o instrucciones sobre el uso del aparato de forma segura y comprenden los peligros que conlleva. Asociado al uso del aparato. Los niños no deben jugar con el aparato. La limpieza y el mantenimiento del aparato no deben ser realizados por niños sin supervisión.
36. El aparato está destinado únicamente al uso descrito en el manual de instrucciones.
37. No utilice el aparato o cualquier parte del mismo fuera de su uso previsto para evitar riesgos.
38. El fabricante no se hace responsable de los daños que puedan derivarse de un uso inadecuado.
39. El uso de accesorios no recomendados o vendidos por el fabricante del aparato puede provocar daños (personales).
40. **¡ATENCIÓN!** Algunas partes de este producto pueden calentarse mucho y causar quemaduras. Hay que prestar especial atención a la presencia de niños y personas vulnerables.
41. **¡ATENCIÓN!** Esta estufa no está equipada con un dispositivo de control de la temperatura ambiente. Este calefactor está pensado para su uso en exteriores o en habitaciones grandes con techos altos. El calentador no debe ser accesible desde el suelo, ya que pueden producirse quemaduras graves por las altas temperaturas de la superficie. No utilice esta estufa en habitaciones pequeñas o en habitaciones o zonas ocupadas por personas que no puedan salir de la habitación por sí mismas. Las personas que no sean capaces de manejar la estufa de forma segura y de acuerdo con las directrices del manual de instrucciones, deberán manejar la estufa únicamente bajo supervisión constante.
42. **¡ATENCIÓN!** No utilice el calefactor si el panel de vidrio está dañado.
43. Deje que el calentador se enfríe antes de transportarlo, guardarlo o ajustar el ángulo de giro para evitar quemaduras.

código del artículo	BRELG2000RDW-1
Manera de control	WiFi, control remoto
Voltaje	230V-240V~, 50-60Hz
Energía (W)	2000
Instalación	Pared, techo. Opcional: aparato estacionario con poste y base
Dimensiones w x h x d	742 x 110 x 139 mm
Clase de protección eléctrica	Class I
Grado de resistencia a salpicaduras de agua	IP65(impermeable)

NOTA:

Después de encender el aparato por primera vez y después de períodos prolongados de inactividad, el aparato puede expulsar un ligero olor durante un breve período de tiempo. No afectará el uso del calentador. Para excluir el desagradable olor a quemado, se recomienda mantener limpio el calentador evitando la acumulación de polvo.

2.0. INSTALACIÓN

2.1 Instalación en pared

Distancias de seguridad requeridas (en mm)

ATENCIÓN: El aparato solo debe utilizarse en posición horizontal con una inclinación máxima de $\pm 5^\circ$. Nunca instale el aparato sobre una superficie combustible (plásticos, nailon, cartón, etc.). Instale el dispositivo a una distancia mínima de 1,8 m del suelo, 0,5 m de las paredes, 0,2 m del techo, 1,5 m de los combustibles como cortinas y 1 m de personas o animales.

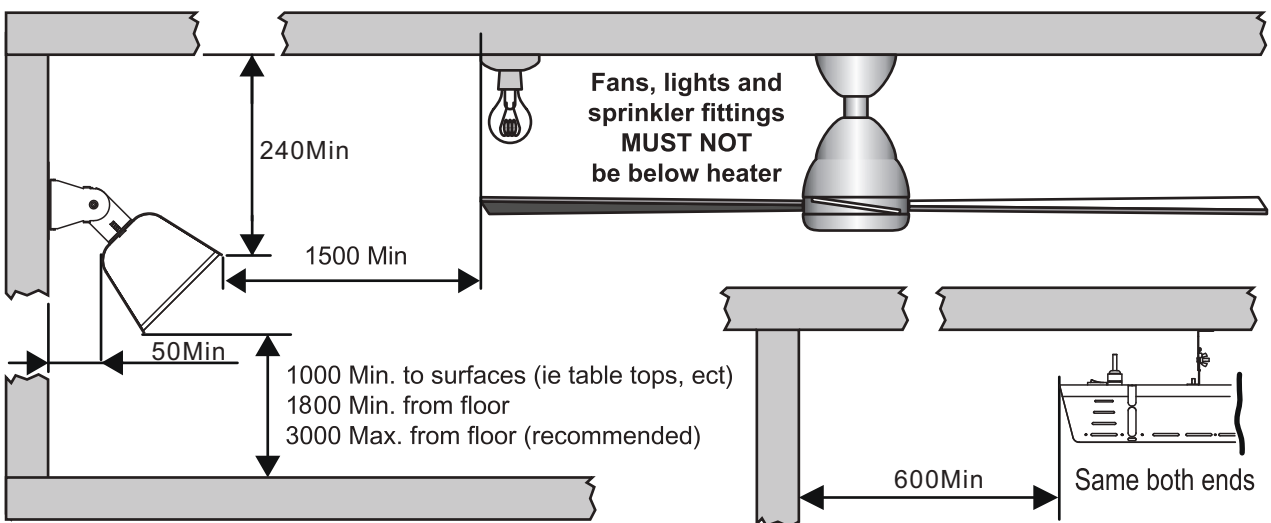

	0°	15°	30°	45°
Wall				

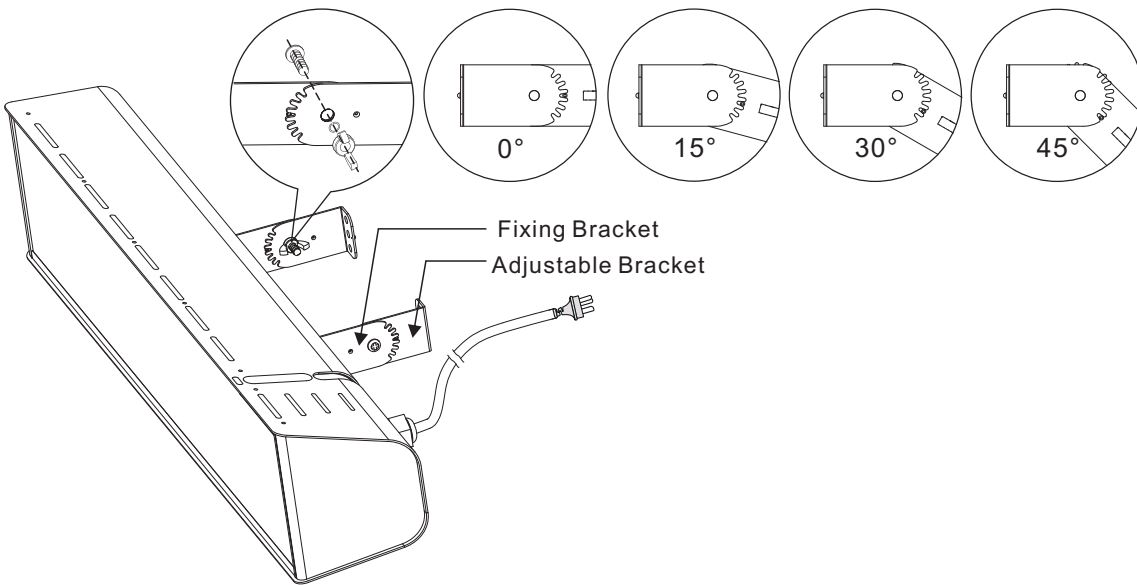

2.2 Instalación de suspensión de techo

Distancias mínimas para la instalación paralela al techo

Distancias de seguridad necesarias (en mm):

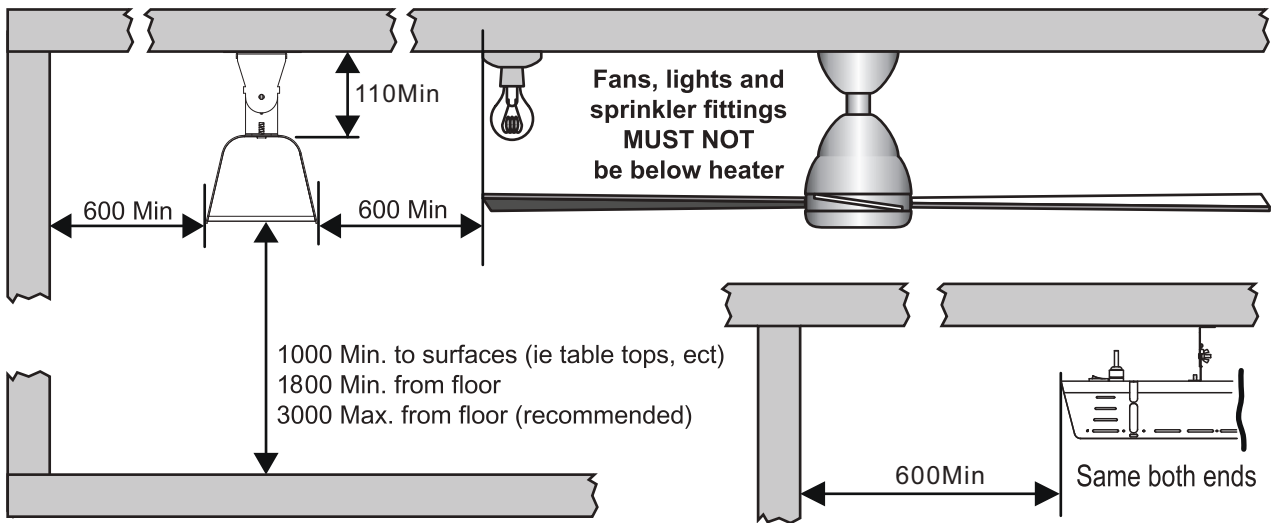

Distancias mínimas para la instalación en ángulo al techo:

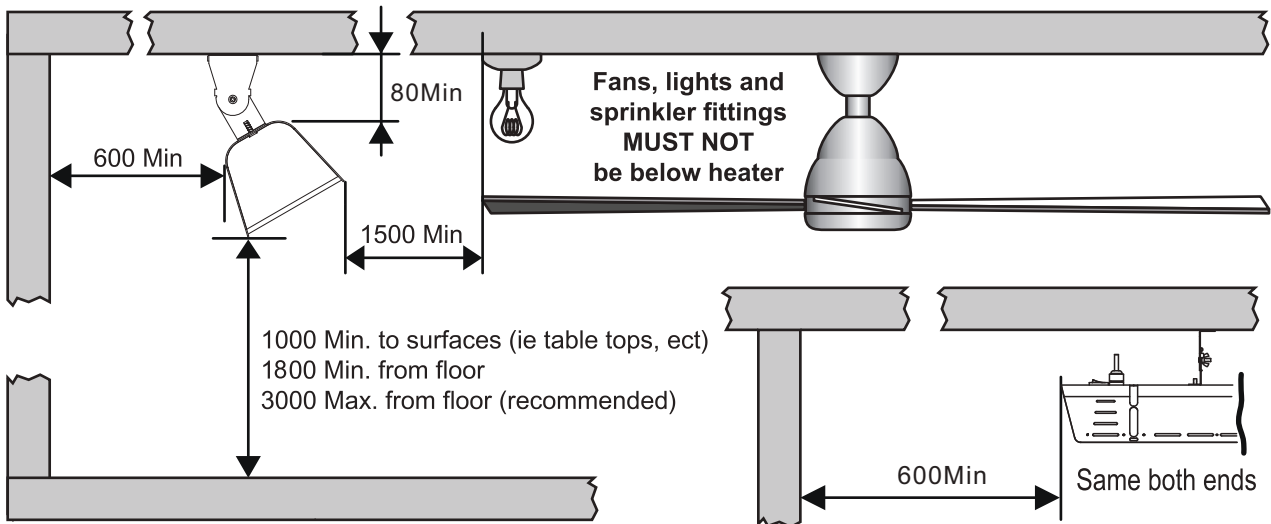

	0°	15°	30°	45°
Ceiling				

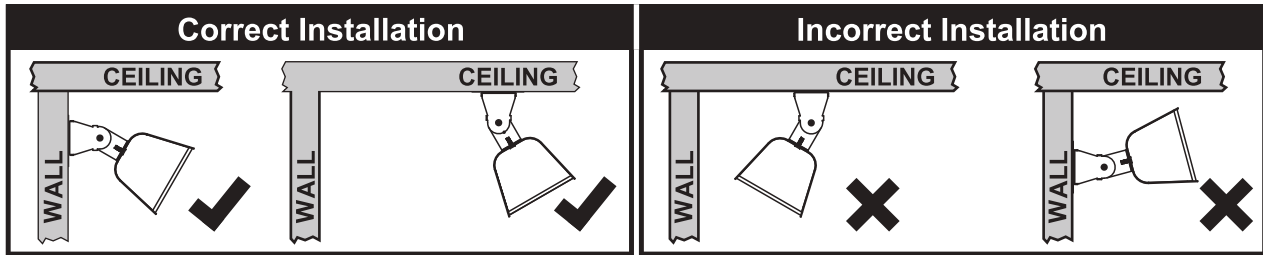
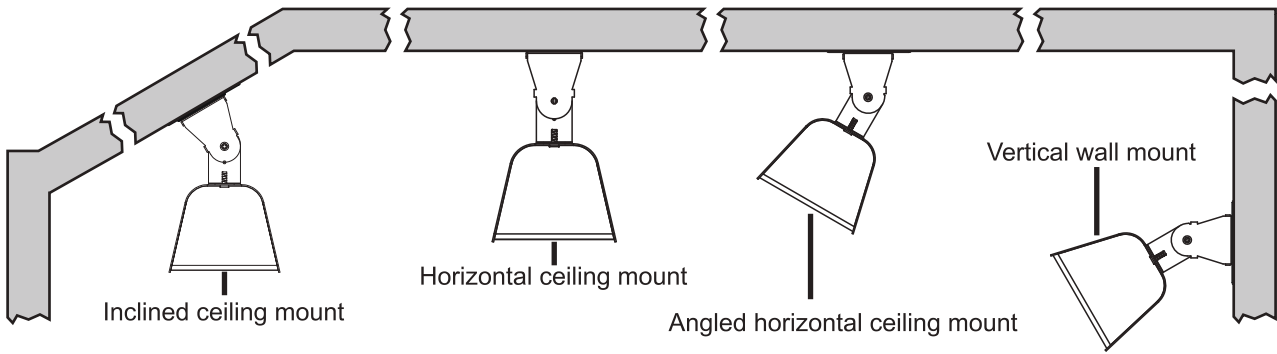

Instalación para montaje en pared y techo:

1. Instale el soporte de fijación en la pared / techo con 4 tornillos ST5 x 35 mm * y 4 tacos de plástico *
 2. Seleccione el ángulo deseado. Inserte la ranura del soporte ajustable en el tope del soporte de fijación
 3. Bloquee el soporte de fijación y el soporte ajustable con 2 tornillos M6x16 y tuerca mariposa
- * no incluidos

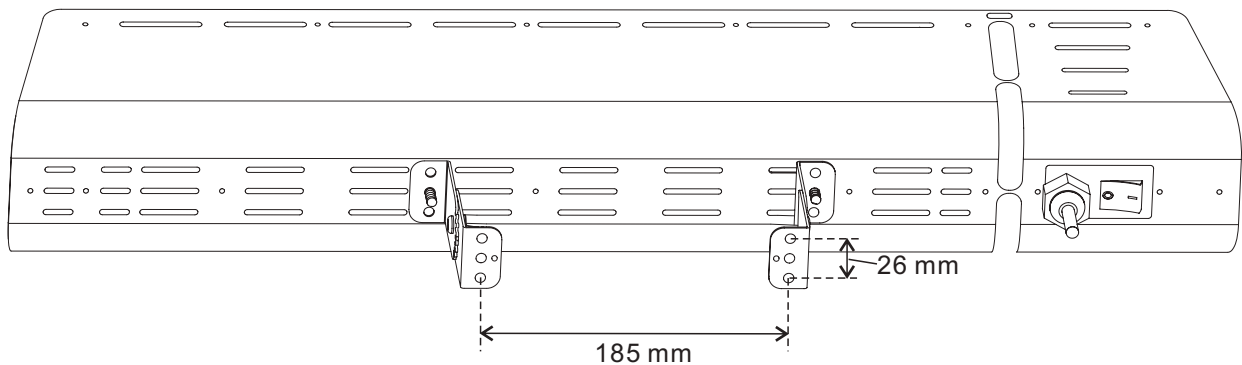

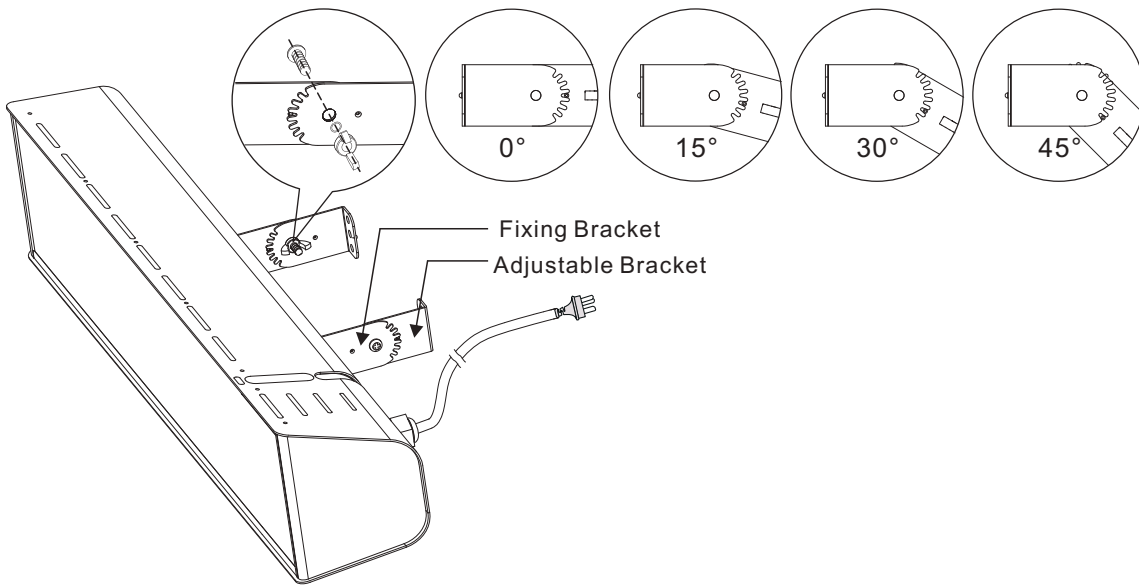

2.3 Aparato fijo opcional con poste y base SOPORTE DE VIDRIO RELAX.

Distancias de seguridad requeridas en mm

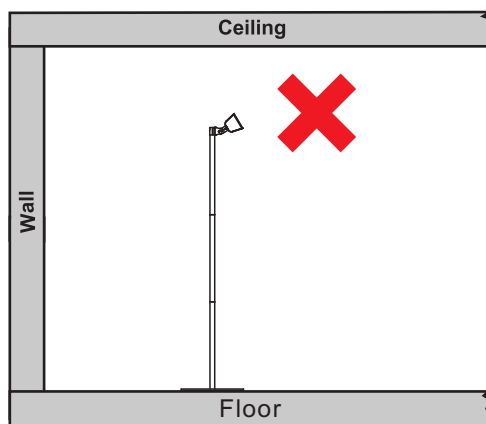
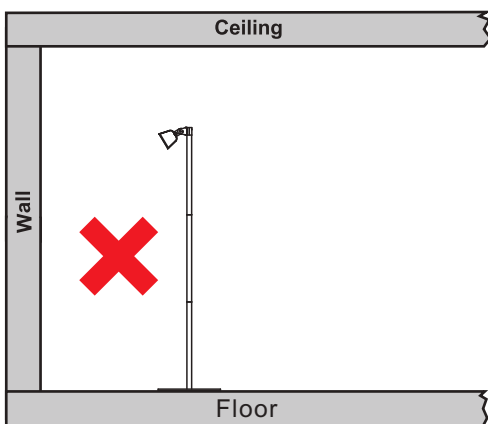
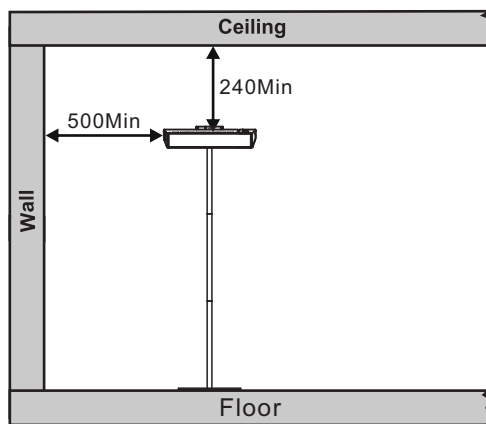
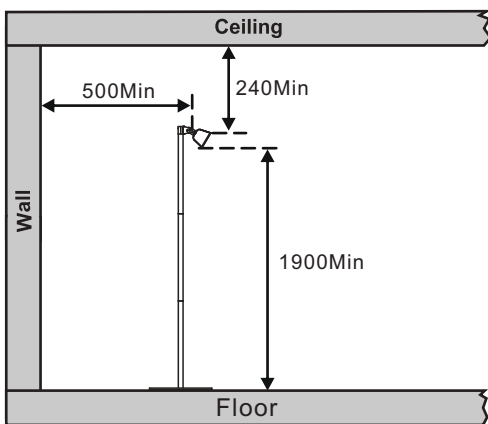

3. COMO OPERAR

General design:

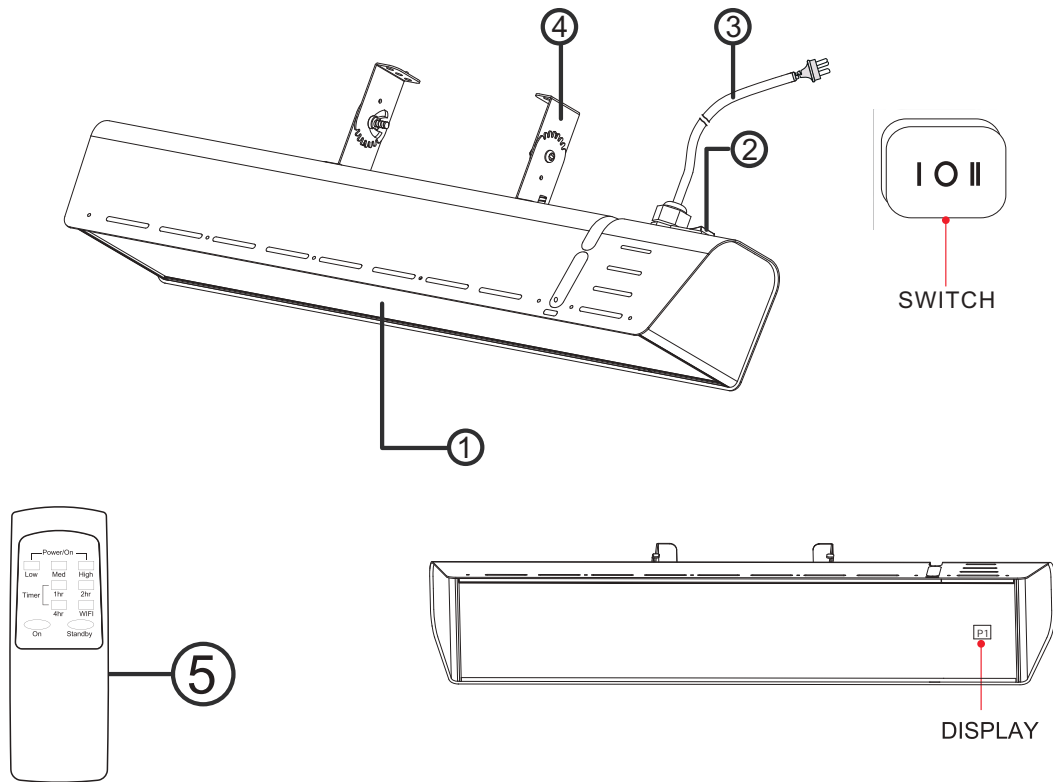

- ① Panel de vidrio cerámico Schott Nextrema®
- ② Interruptor de encendido principal ON/OFF
- ③ Cables de alimentación y enchufe
- ④ Soportes para montaje en pared o techo
- ⑤ Control remoto.

3.1 MODO DE CONTROL MECÁNICO:

Conecte el calentador a una toma de corriente de 230-240V ~ 50-60Hz. Coloque el interruptor basculante en la posición I: El calentador comienza a funcionar a nivel alto y no se indica ningún símbolo en la pantalla. PRECAUCIÓN: WIFI y CONTROL REMOTO no pueden funcionar en esta posición.

3.2 MODO DE APAGADO:

Conecte el calentador a una toma de corriente de 230-240V ~ 50-60Hz. Coloque el interruptor basculante en la posición O: El calentador está apagado



3.3 Operación por la APLICACIÓN o 3.4 CONTROL REMOTO

Conecte el calentador a una toma de corriente de 230-240V ~ 50-60Hz. Coloque el interruptor basculante en la posición II, el calentador comenzará en modo de espera. En esta etapa, el símbolo - - parpadeará para indicar que la unidad está en modo de espera.



3.3 Instrucciones de funcionamiento utilizando la App

PASO 1: Vincule el smartphone con el calentador

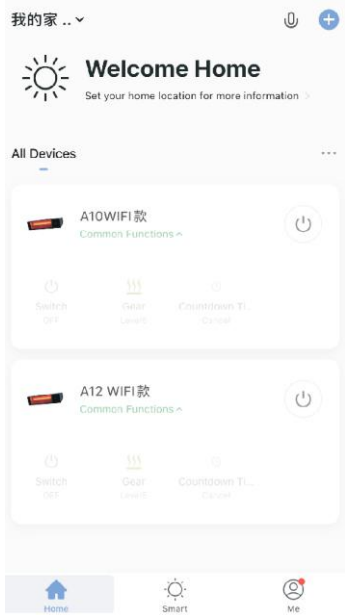
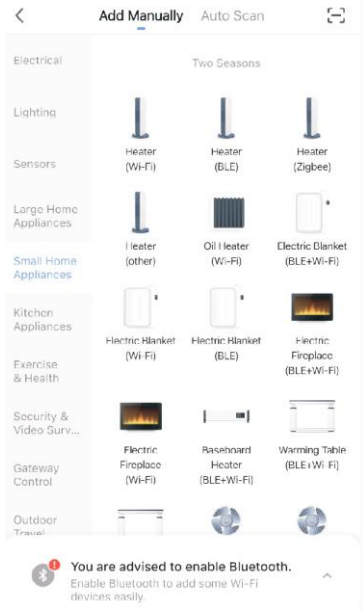
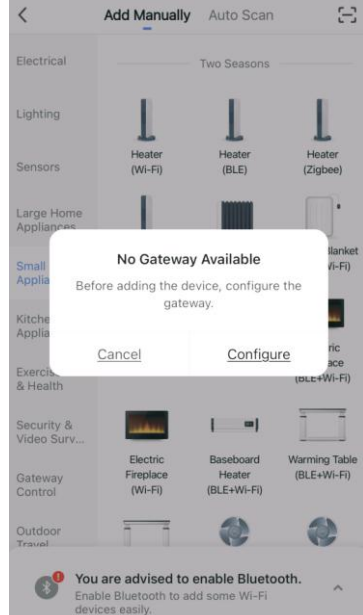

1. Descargue la App "Tuya Smart"  o "Smart Life"  desde la App Store y siga los pasos indicados a continuación para vincular el calentador a la App.

<p>Haga Clic en el símbolo. </p>	<p>Añada manualmente "□" Small Home App.</p>	<p><input type="checkbox"/> Calentador (otro) <input type="checkbox"/> Configurar</p>
		



2. Presione el botón  en el mando a distancia durante 5 segundos. Esto restablecerá la unidad a funcionamiento WiFi y permitirá que se vincule al smartphone.



El símbolo  parpadeará con una frecuencia de dos veces por segundo durante 3 minutos y conectará el smartphone al calentador durante este período.

En caso contrario, el símbolo  parpadeará con una frecuencia de una vez por segundo durante 2 minutos seguidos. El smartphone no podrá conectarse al calentador durante este período de tiempo, y el modo de espera  parpadeará. Si este es el caso, presione el botón  en el mando a distancia durante 5 segundos. Esto restablecerá la unidad a funcionamiento WiFi para vincularla al smartphone.

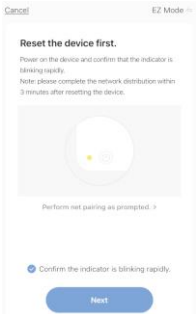
3. Cuando el símbolo **FI** parpadea a una frecuencia de dos veces por segundo, siga los siguientes pasos en la App:

<p>➤ Solo seleccione una red WiFi de 2,4 GHz.</p>	<p>➤ Rellene el nombre de usuario y la contraseña.</p>	<p>➤ Haga clic en NEXT (Siguiente).</p>
		

PRECAUCIÓN

Cuando el calentador está vinculado a un smartphone y no hay ninguna otra operación activada, aparecerá el símbolo **FI** en la pantalla sin parpadear.

Si la conexión falla, compruebe si la conexión se ha procesado correctamente cuando el símbolo **FI** parpadeaba a una frecuencia de dos veces por segundo durante 3 minutos.

Si la conexión falla, compruebe si la señal WiFi es intensa o no. El calentador y el smartphone deben estar lo más cerca posible del rúter WiFi.



En caso de error, reinicie o active el WiFi. Presione el botón **WiFi** en el mando a distancia durante 5 segundos. Esto restablecerá la unidad a funcionamiento WiFi para vincularla al smartphone.

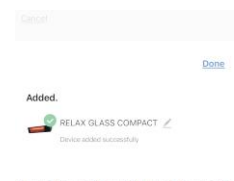

- Vuelva a vincular el smartphone y el calentador.
- Cuando el smartphone esté conectado al calentador y al WiFi correctamente, haga clic en el botón **DONE** (Hecho) para acceder al menú principal.

- Haga clic en el icono **Remove Device** (Eliminar dispositivo). Esto eliminará el dispositivo del smartphone.

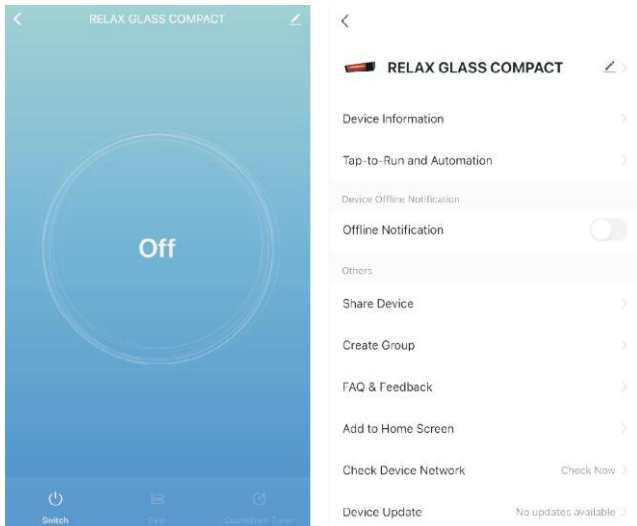

PASO 2: Control del calentador

1. Haga clic en el icono **Switch** (Interruptor). Esto encenderá el calentador a máxima potencia y se mostrará el símbolo "P5".

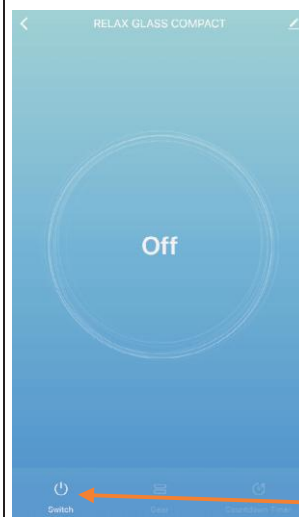

2. Haga clic en el icono **GEAR** (Velocidad). Esto cambiará el calentador a un nivel de potencia diferente.

Nivel 1: 33% de la potencia nominal. Se mostrará **P1**

Nivel 2: 50% de la potencia nominal. Se mostrará **P2**

Nivel 3: 66% de la potencia nominal. Se mostrará **P3**

Nivel 4: 80% de la potencia nominal. Se mostrará **P4**

Nivel 5: 100% de la potencia nominal. Se mostrará **P5**.

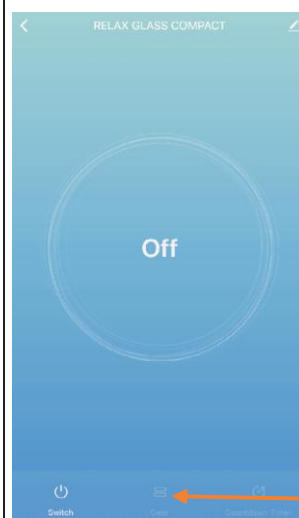

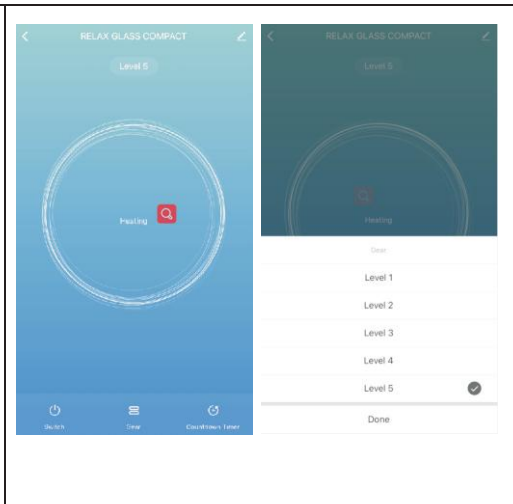
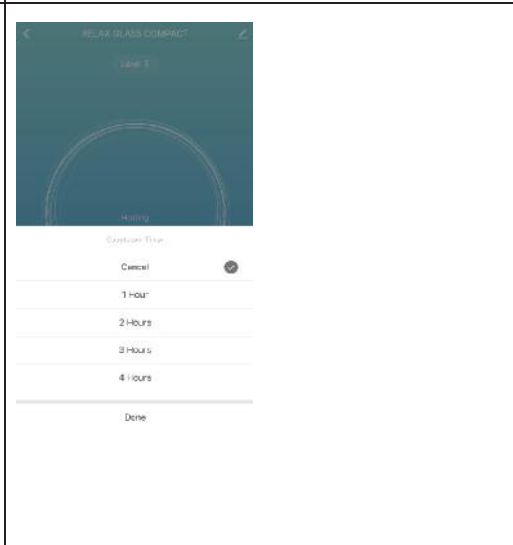
<p>3. AJUSTAR EL TEMPORIZADOR: Haga clic en el icono Countdown timer (temporizador de cuenta atrás) y seleccione el tiempo deseado, desde 1 hora hasta un máximo de 13 horas. El número correspondiente se mostrará en la pantalla.</p>	
<p>4. CANCELAR EL TEMPORIZADOR: Si desea cancelar el temporizador, haga clic en el icono Cancel (Cancelar).</p>	

- **PRECAUCIÓN:** El nivel de potencia fijado y el tiempo restante se indicarán en secuencia en la pantalla. La unidad estará en modo de espera
- **PRECAUCIÓN:** Si el temporizador no se activa, una función de seguridad integrada activará automáticamente el calentador para cambiar al modo de espera después de ocho (8) horas de funcionamiento continuo.

PASO 3: Reiniciar o activar el WiFi

Presione el botón **WiFi** en el mando a distancia durante 5 segundos. Esto restablecerá la unidad al modo de espera y estará lista para vincularla al smartphone.

- **PRECAUCIÓN:** Después de reiniciar la unidad, el smartphone conectado se eliminará del módulo WiFi. Por favor, vuelva a vincular el smartphone a la unidad, mediante las instrucciones arriba mencionadas.

3.4 Instrucciones de funcionamiento utilizando un mando a distancia

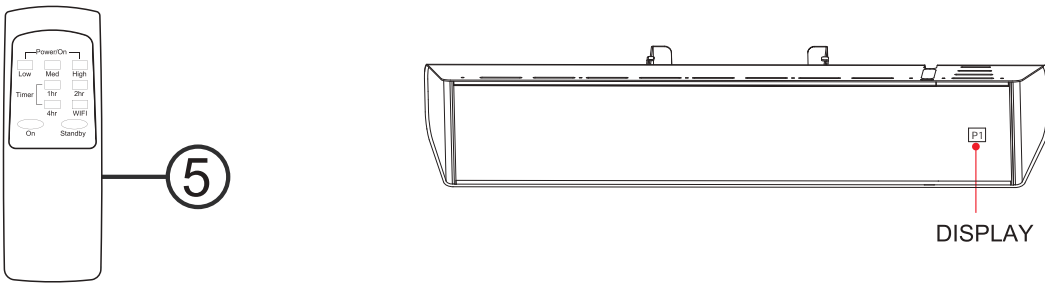

Conecte el calentador a una toma de corriente de 230-240V ~ 50-60Hz. Coloque el interruptor en la posición I y el calentador se iniciará en modo de espera. No importa si el calentador está vinculado a un smartphone o no; el mando a distancia puede manejar el dispositivo.

➤ **PRECAUCIÓN:** La distancia entre el calentador y el mando a distancia debe ser inferior a 3 metros, y el mando a distancia debe apuntar directamente al receptor.

<p>Presione la tecla ON en el mando a distancia. El calentador comenzará a funcionar a potencia alta (P3).</p>	<div style="border: 1px solid black; padding: 10px; width: 100px; margin: 0 auto;">P3</div>
<p>Presione los botones LOW (bajo), MED (medio) y HIGH (alto) en el mando a distancia y el calentador cambiará a potencia baja, media o alta. Aparecerán los símbolos P1, P2 y P3 en la zona de visualización:</p> <p>P1: 33% de la potencia nominal. P2: 66% de la potencia nominal. P3: 100% de la potencia nominal.</p>	<div style="display: flex; justify-content: space-around; align-items: center;"> <div style="border: 1px solid black; padding: 10px; text-align: center; width: 30%;"> P1 Ajuste BAJO </div> <div style="border: 1px solid black; padding: 10px; text-align: center; width: 30%;"> P2 Ajuste MEDIO </div> <div style="border: 1px solid black; padding: 10px; text-align: center; width: 30%;"> P3 Ajuste </div> </div>

3.4.1 Función de temporizador

El calentador cuenta con un temporizador programable que pondrá automáticamente el calentador en modo de espera después de 1, 2, 3, 4 horas, etc. hasta un máximo de 7 horas de funcionamiento.

<p>Para activar el temporizador, apunte el mando a distancia directamente al receptor (calentador) y presione el botón de 1hr (1 hora). Aparecerá 01 en la zona de visualización, como se muestra aquí. Esto hará que el calentador pase automáticamente al modo de espera después de 1 hora de funcionamiento. Una vez en el modo de espera, el símbolo - - parpadeará.</p>	<div style="display: flex; justify-content: space-around; align-items: center;"> <div style="border: 1px solid black; padding: 10px; text-align: center; width: 80px;">01</div> <div style="border: 1px solid black; padding: 10px; text-align: center; width: 80px;">- -</div> </div>
---	--

<p>Para configurar el temporizador en 7 horas, apunte el mando a distancia directamente al receptor (calentador) y presione 1 2 4 en el mando a distancia uno tras otro de forma consecutiva. El número 07 aparecerá en la pantalla. Esto hará que el calentador pase automáticamente al modo de espera después de 13 horas de funcionamiento. Una vez en el modo de espera, el símbolo - - parpadeará.</p>	
--	--

➤ **Atención:**

- Durante el tiempo de funcionamiento del temporizador, el número en la pantalla indicará el tiempo restante, por ejemplo, si se activa un temporizador de 7 horas, la pantalla mostrará " 5 ", lo que significa que quedarán 2 horas.
- Durante el tiempo de funcionamiento del temporizador, la pantalla mostrará de manera alternativa la potencia de trabajo y el tiempo restante.

3.4.2 Desactivar o reprogramar el temporizador

Si el temporizador está activado y presiona el mismo botón de nuevo en el mando a distancia, el temporizador reprogramará o desactivará una segunda cantidad de tiempo.

Ejemplo 1

Si activa el temporizador de 7 horas presionando los botones **1 2 4** y luego presiona **1 2** por segunda vez, el temporizador se reprogramará a $(7-1) = 6$ horas. Si luego presiona el botón **2**, el temporizador se reprogramará a $(7-2) = 5$ horas. Si presiona otras teclas en secuencia, el temporizador se puede restablecer a 0, el calentador entrará en modo de espera y el símbolo **- -** parpadeará.

Ejemplo 2

Se ha configurado un temporizador de 6 horas presionando los botones **2 4**. Cuando presiona el botón **2**, el temporizador se fijará en $6-2 = 4$ horas. Presione el botón **4** inmediatamente después para ajustar el temporizador a **0**. El calentador entrará en modo de espera y el símbolo **- -** parpadeará.



PRECAUCIÓN:

Después de ocho (8) horas de funcionamiento continuo, y si el temporizador no se ha activado, una función de seguridad integrada activará automáticamente el modo de espera del calentador. Cuando esto sucede, el símbolo **- -** parpadeará para indicar que la unidad está en modo de espera.



4. Limpieza

- Desconecte el aparato del sistema de suministro de energía.
- Una vez que el aparato se haya enfriado, la carcasa se puede limpiar en seco.
- No toque el elemento de la bombilla con los dedos, ya que se pueden acumular manchas debido a este tipo de contacto.
- El reflector lo deberán limpiar profesionales de manera regular.
- No utilice agentes de limpieza abrasivos o cáusticos.
- **Atención:** ¡nunca sumerja el aparato en agua! Corre el riesgo de sufrir una descarga eléctrica grave o muerte.

5. MANTENIMIENTO

Cualquier mantenimiento o reparación, incluido el reemplazo del elemento de la bombilla, solo debe realizarlo un electricista calificado.

6. DISPOSICIÓN



Correcta eliminación de este producto:

Esta marca indica que en toda la UE este producto no se debe desechar junto con otros residuos del hogar. Para evitar posibles daños al medio ambiente o a la salud de las personas, ocasionados por la eliminación de residuos sin ningún tipo de control, recíclelo de manera responsable para fomentar la reutilización sostenible de los recursos materiales. Para devolver su dispositivo usado, utilice los sistemas de devolución y recolección o contacte con el distribuidor minorista donde ha comprado el producto. Ellos pueden llevar este producto a que se recicle de manera segura para el medio ambiente.

7. DIAGRAMA ESQUEMÁTICO DE CABLEADO: Página 95

BELANGRIJKE INFORMATIE

Lees de gebruiksaanwijzing aandachtig door voordat u de infrarood verwarming gebruikt. Deze gebruiksaanwijzing bevat belangrijke informatie over uw veiligheid, evenals een aantal aanbevelingen omtrent het juiste gebruik van het apparaat en het onderhoud ervan.

De aangeschafte infraroodstraler kan enigszins afwijken van het model beschreven in de handleiding. Dit heeft echter geen invloed op de wijze van gebruik en bediening.

De belangrijke voorzorgsmaatregelen en instructies in deze handleiding dekken niet alle mogelijke modi en situaties die kunnen optreden. De fabrikant benadrukt dat dit apparaat op een verantwoorde manier moet worden gebruikt en dat alle procedures, waarschuwingen en veiligheidsinstructies in deze brochure strikt moeten worden opgevolgd.

GEBRUIKSDOEL:

Het apparaat verwarmt buitenshuis.

WAT ZIT ER IN DE DOOS

- ✓ Verwarming voorzien van flexibel snoer en stekker.
- ✓ Bedienings-en Installatie-instructies.
- ✓ Een kleine zak bevat 2 sets met klemmen.
- ✓ Afstandsbediening

VEILIGHEIDSINSTRUCTIES

Tijdens gebruik van de infrarood-verwarming is het noodzakelijk een aantal voorzorgsmaatregelen te nemen. Onjuiste bediening waarbij u geen voorzorgsmaatregelen neemt kan leiden tot beïnvloeding van de gezondheid van de gebruiker en andere mensen, evenals het optreden van schade aan hun eigendommen.

1. Gebruik alleen het voltage gespecificeerd op het kenplaatje van de verwarming.
2. Sluit het apparaat ALLEEN op een correct geïnstalleerde wandcontactdoos met een geaard contact.
3. De verwarming moet worden aangesloten op elektrische hoofdstroom voorzien van een automatische stroomonderbreker.
4. De unit moet voorzichtig worden behandeld en trilling of vallen voorkomen.
5. **WAARSCHUWING!** Er bestaat brandgevaar als de verwarming is afgedekt door of geplaatst in de buurt van gordijnen of andere brandbare materialen.
6. Gebruik het apparaat niet in gebieden waar benzine, verf of andere brandbare vloeistoffen worden gebruikt of opgeslagen.
7. Gebruik het apparaat niet in bijzonder stoffige omgevingen of waar explosieven liggen opgeslagen.
8. Gebruik het apparaat niet in een bouwplaats, kas, schuur of dierenverblijf waar brandbaar stof aanwezig is.
9. Gebruik het apparaat niet als een sauna-verwarming.
10. Gebruik deze unit niet in een ruimte waar dieren worden gefokt of opgroeien.
11. **Waarschuwing!** De temperatuur van stralingsplaten tijdens gebruik van de verwarming kan 380 °C bereiken. Om

- brandwonden te voorkomen raakt u het oppervlak van het apparaat niet aan met de handen of andere lichaamsdelen. Het is ook noodzakelijk te voorkomen dat u de verwarming aanraakt wanneer het apparaat wordt aangezet, omdat ernstige brandwonden kunnen optreden. Het apparaat kan er 1 uur over doen om af te koelen nadat het is uitgezet.
12. Leg geen kledingstukken, handdoeken of vergelijkbare items op de verwarming te drogen. Risico op oververhitting en brandgevaar.
 13. Laat de verwarming niet zonder toezicht als deze in gebruik is.
 14. Gebruik deze verwarming niet op een nat oppervlak of wanneer hij kan vallen of geduwd worden in water.
 15. Probeer een apparaat dat in het water is gevallen niet aan te raken. Schakel de stroom af en neem de stekker er onmiddellijk uit.
 16. Als het stroomsnoer beschadigd is, moet het worden vervangen door de fabrikant, zijn vertegenwoordiger of vergelijkbare erkende personen om gevaar te voorkomen.
 17. Als de verwarming defect is, moet deze worden gecontroleerd en gerepareerd door de fabrikant, zijn vertegenwoordiger of vergelijkbare erkende personen voor reparatie.
 18. Bedien het apparaat niet met natte handen.
 19. Gebruik het apparaat alleen zoals omschreven in deze handleiding. Enig ander gebruik wordt niet aanbevolen door de fabrikant en kan leiden tot brand, elektrische schok of letsel.
 20. Gebruik geen schurende schoonmaakmiddelen op dit apparaat. Als de behuizing vies wordt, veegt u het stof eraf met een doek, en de stralingsplaten moeten worden geveegd als de koud zijn met een vochtige zachte doek. Verwijder altijd de stekker uit het stopcontact vóór het reinigen.
 21. De verwarming moet worden geïnstalleerd tenminste 1,8 m boven de vloer.
 22. Als de verwarming moet worden bevestigd op een schuine hoek (b.v. dalend of hoekplafond), zorg er dan voor dat de elektrische aansluiting zich bevindt op het laagste punt van de verwarming.
 23. De verwarming mag niet worden geplaatst direct onder een wandcontactdoos. De verwarming mag niet worden geplaatst voor een wandcontactdoos. Ze moeten zich bevinden buiten het fysieke looppad van de units om de ophoping van hitte achter de verwarming te voorkomen.
 24. De installatie moet voorzien zijn van een alpolig scheidingsmechanisme met een onderbrekingscontactafstand van ten minste 3 mm. Het alpolige scheidingsmechanisme moet op een hoogte van minder dan 1,8 m boven de vloer worden aangebracht.
 25. De warmtestraler moet zo worden geïnstalleerd dat schakelaars en andere bedieningselementen niet kunnen worden aangeraakt door een persoon in bad of douche.
 26. Het stopcontact moet te allen tijde toegankelijk zijn, zodat de stekker snel kan worden verwijderd.
 27. Sluit het apparaat niet aan op de hoofdstroom totdat het geïnstalleerd is op zijn uiteindelijke plaats en aangepast aan de positie waarin het zal worden gebruikt.
 28. Bedien het niet als het snoer is opgerold omdat dit een ophoping van hitte kan veroorzaken, hetgeen gevaar kan opleveren.
 29. Het gebruik van een verlengsnoer met dit apparaat wordt niet aanbevolen.
 30. Zorg ervoor dat het snoer niet in contact komt met hete oppervlakken tijdens bediening.
 31. Leg het snoer niet onder vloerbedekking, losse tapijten of lopers etc. Leg het snoer

- altijd neer op plaatsen waar men er niet over kan struikelen.
32. Kinderen jonger dan 3 jaar moeten uit de buurt worden gehouden tenzij continu onder toezicht.
 33. Kinderen vanaf 3 jaar maar jonger dan 8 jaar mogen het apparaat alleen aan/uit schakelen op voorwaarde dat het geplaatst of geïnstalleerd is in zijn bedoelde normale bedienstand en ze onder toezicht staan of instructies krijgen omtrent het gebruik van het apparaat op een veilige manier en de erbij komende gevaren begrijpen.
 34. Kinderen vanaf 3 jaar maar jonger dan 8 jaar mogen het apparaat niet in het stopcontact steken, uitregelen of reinigen dan wel gebruiksonderhoud uitvoeren.
 35. Dit apparaat kan worden gebruikt door kinderen vanaf 8 jaar en personen met verminderde fysieke, sensorische of mentale capaciteiten of gebrek aan ervaring en kennis als ze onder toezicht staan of instructie krijgen omtrent het gebruik van het apparaat op een veilige manier en de erbij komende gevaren begrijpen. Kinderen mogen niet spelen met het apparaat. Reinigen en gebruiksonderhoud mag niet worden uitgevoerd door kinderen zonder toezicht.
 36. Het apparaat is uitsluitend bedoeld voor het doel omschreven in deze gebruiksaanwijzing.
 37. Gebruik het apparaat of enig onderdeel ervan niet buiten het bestemde doel om risico's te vermijden.
 38. De fabrikant is niet aansprakelijk voor schade die kan voortvloeien uit oneigenlijk gebruik.
 39. Het gebruik van aanhangsels niet aanbevolen of verkocht door de fabrikant van het apparaat kan een risico op letsel veroorzaken voor personen
 40. **LET OP!** Sommige onderdelen van dit product kunnen zeer heet worden en brandwonden veroorzaken. Bijzondere aandacht dient te worden besteed als kinderen of kwetsbare personen aanwezig zijn.
 41. **WAARSCHUWING!** Deze verwarming is niet voorzien van een apparaat dat de kamertemperatuur beheerst. Deze verwarming dient te worden gebruikt in open, al-fresco omgeving of grote ruimtes met hoge plafonds. De verwarming moet binnen het bereik van de vloer zijn, omdat ernstige brandwonden kunnen optreden als gevolgd van hoge oppervlak-temperaturen. Gebruik deze verwarming niet in kleine kamers of wanneer de kamer of ruimte wordt gebruikt door personen die niet in staat zijn de kamer zelf te verlaten, personen die niet in staat zijn de verwarming veilig te bedienen volgens de richtlijnen, tenzij continu toezicht wordt voorzien.
 42. **WAARSCHUWING!** De verwarming mag niet worden gebruikt als de glazen panelen zijn beschadigd.
 43. Laat het apparaat afkoelen voordat u het draagt, berg het op of pas de draaihoek aan om brandwonden te voorkomen.

Model No.	BRELG2000RDW-1
Controle manier	WiFi, afstandsbediening
Spanning	230V-240V~, 50-60Hz
Nominaal vermogen(W)	2000
Installatie	Muur/ Plafond bevestiging. Optioneel: stationair met paal en voet
Unit grootte (LxBxH)	742 x 110 x 139 mm
Elektrische beschermingsklasse	Class I
Ratio waterspatten bestendigheid	IP65 (waterbestendig)

OPMERKING: Na de eerste keer inschakelen van het apparaat en na langere perioden van niet-gebruik, kan het apparaat gedurende korte tijd een lichte geur verspreiden. Het heeft geen invloed op het gebruik van de kachel. Om een onaangename verbrandingsgeur uit te sluiten, wordt aanbevolen om de kachel schoon te houden om ophoping van stof te voorkomen.

2.0. Installatie

2.1 Muur bevestiging installatie

LET OP: Het apparaat mag alleen in horizontale positie worden gebruikt met een helling van max. $\pm 5^\circ$. Installeer het apparaat nooit op een brandbaar oppervlak (plastic, nylon, karton enz.). Installeer het apparaat op een minimale afstand van 1,8 m boven de grond, 0,5 m van muren, 0,2 m van het plafond, 1,5 m van brandbare stoffen zoals gordijnen en 1 m van personen of dieren.

Vereiste veiligheidsafstanden (in mm)

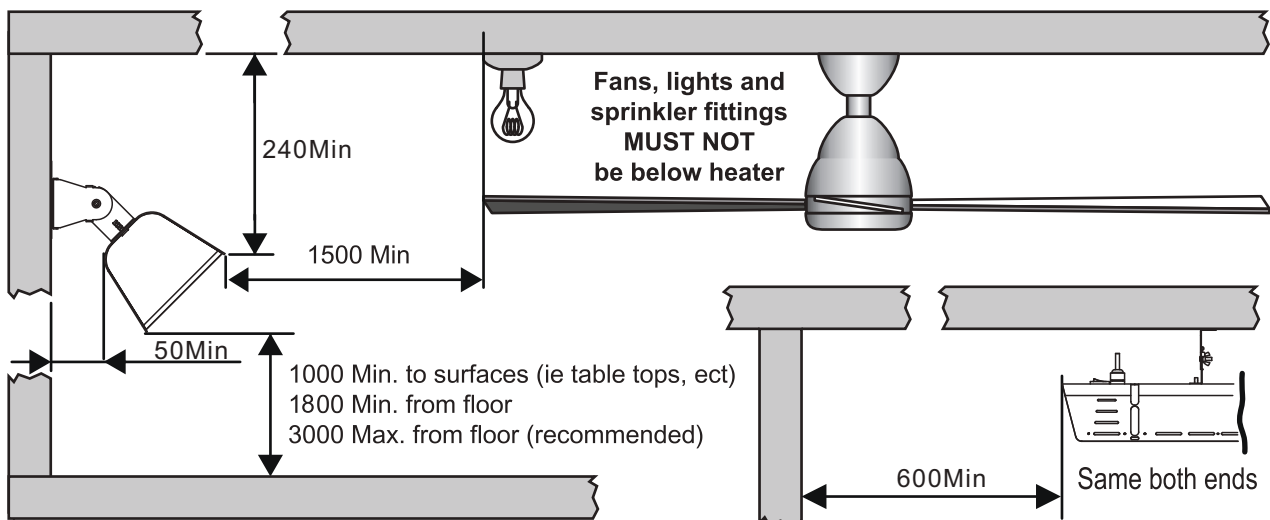

	0°	15°	30°	45°
Wall				

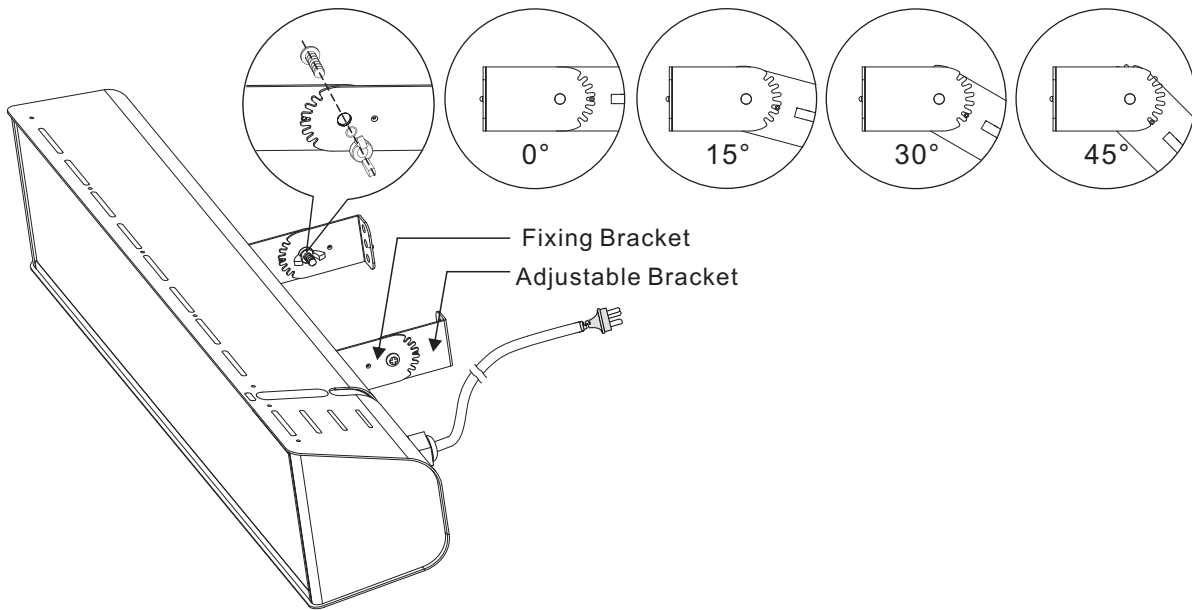

2.2 Plafondophanging

Minimale afstanden voor installatie parallel aan het plafond:

Vereiste veiligheidsafstanden (in mm)

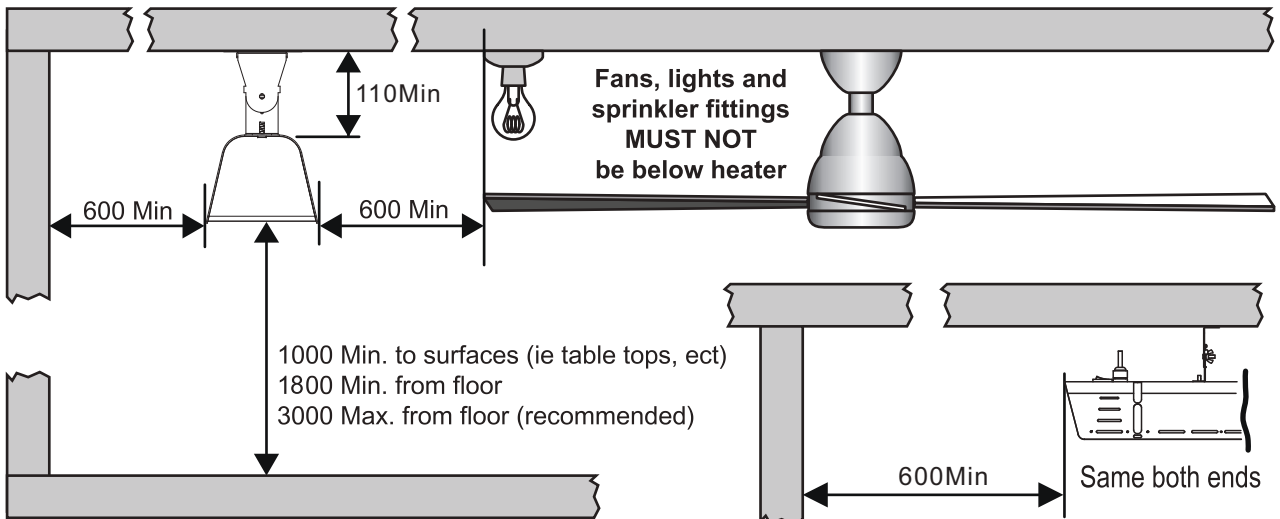

Minimale afstanden voor montage onder een hoek ten opzichte van het plafond:

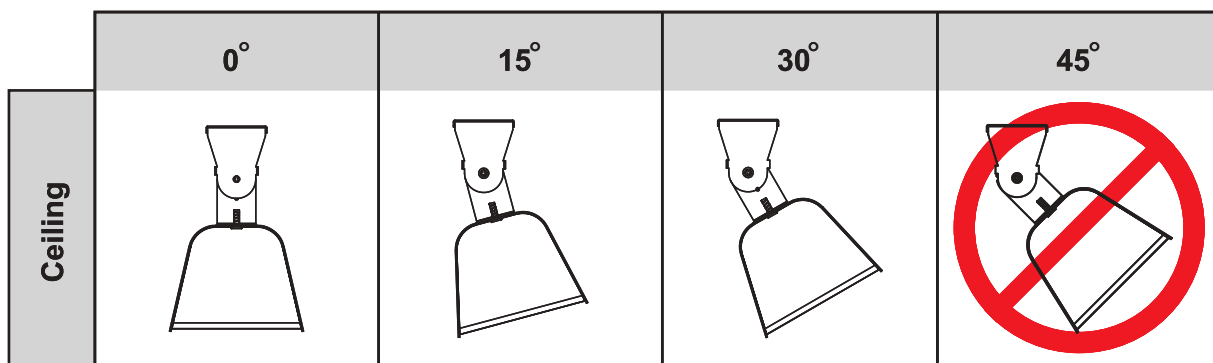
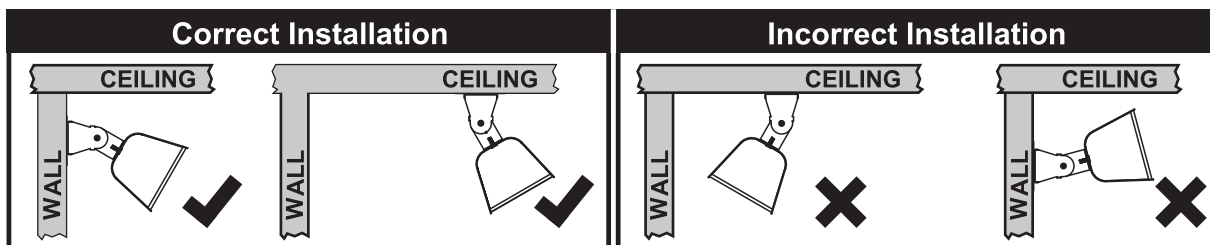
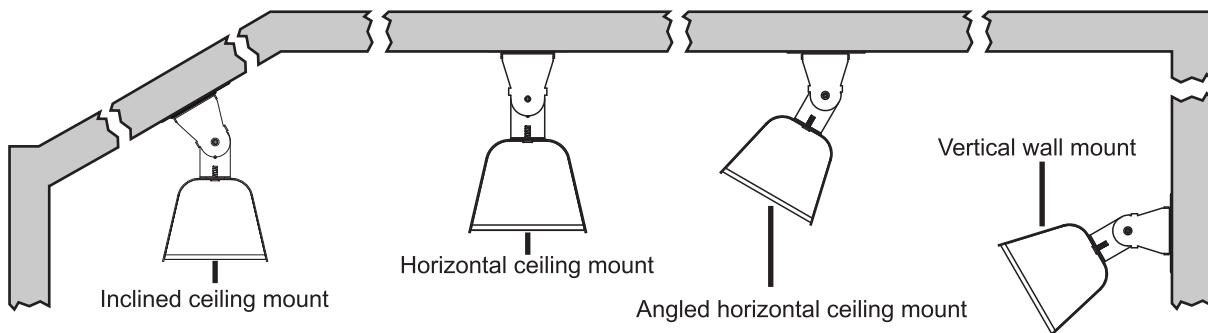
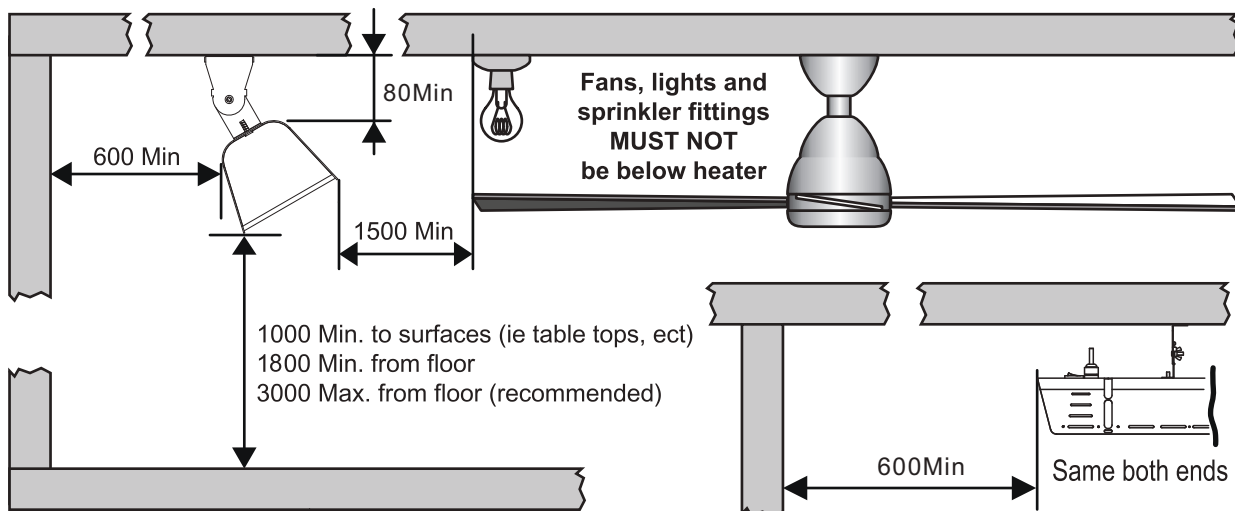

Installatie voor wand- en plafondmontage:

1. Bevestig de bevestigingsbeugel aan de muur / het plafond met 4 schroeven ST5 x 35 mm * en 4 plastic pluggen *
2. Selecteer de gewenste hoek. Plaats de gleuf van de verstelbare beugel op de aanslag van de bevestigingsbeugel

3. Vergrendel de bevestigingsbeugel en de verstelbare beugel met 2 stuks M6x16 bout en vleugelmoer

* niet meegeleverd

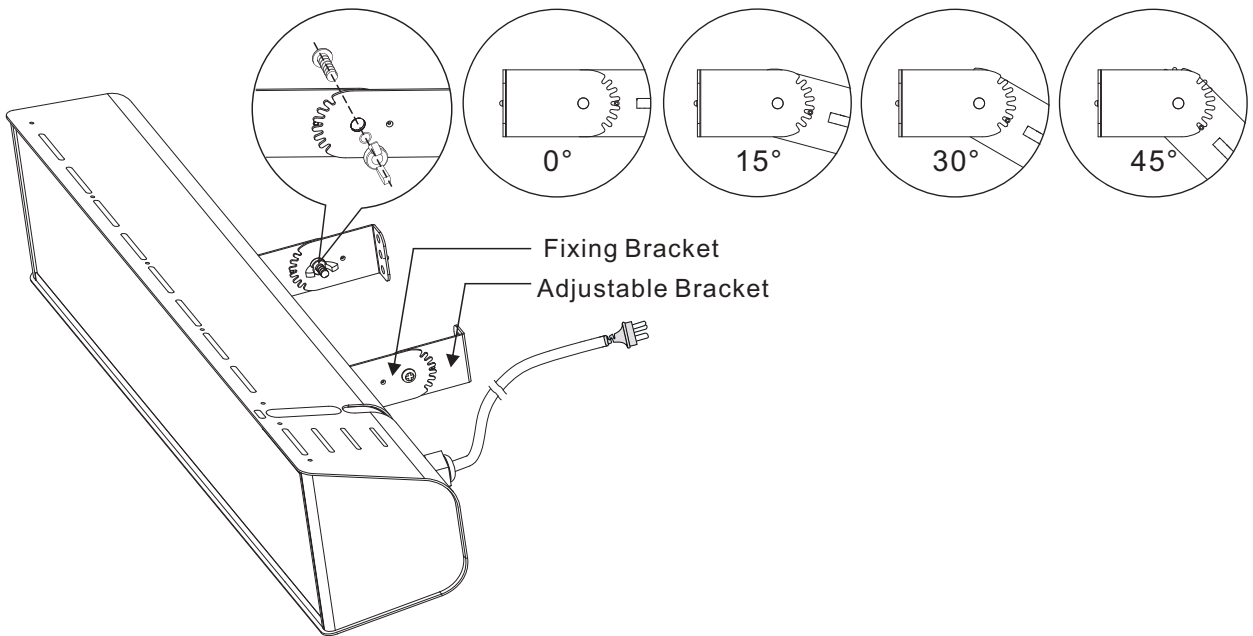
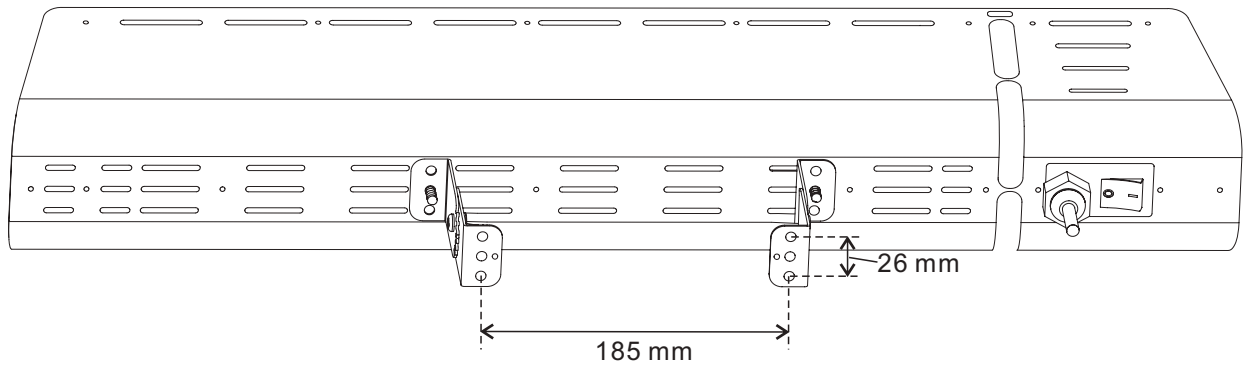

2.3 Optioneel stationair apparaat met paal en voet RELAX GLASS STAND.

Vereiste veiligheidsafstanden (in mm)

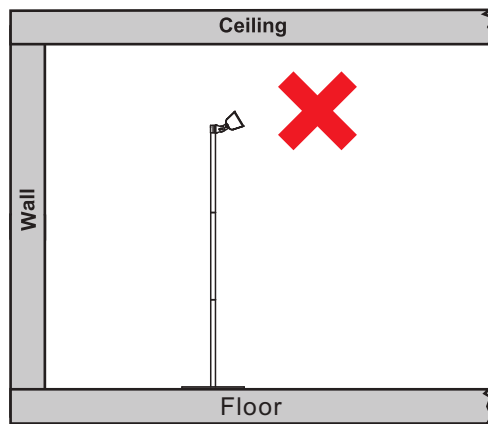
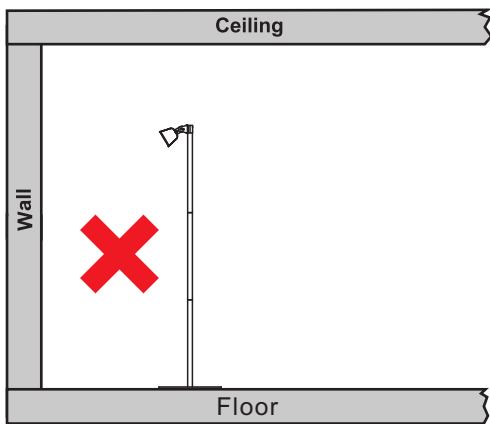
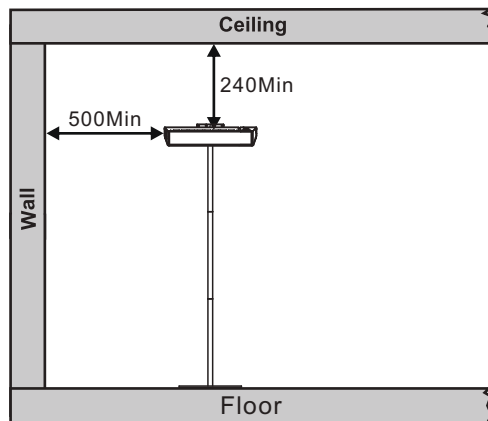
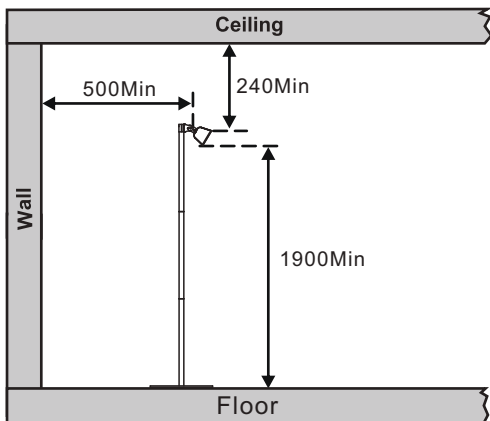

3. HOE TE BEDIENEN

General design:

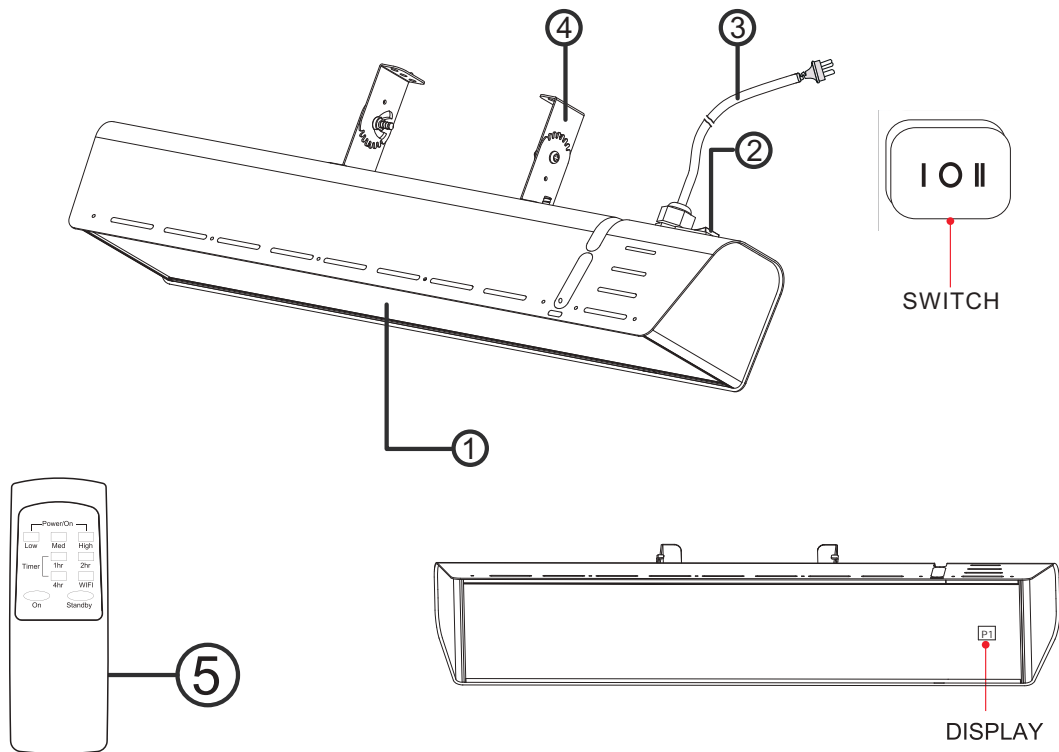

- ① Keramisch glazen paneel Schott Nextrema®
- ② AAN / UIT-hoofdschakelaar
- ③ Netsnoeren en stekker
- ④ Beugels voor wand of plafondmontag
- ⑤ Afstandsbediening



3.1 MECHANISCHE BEDIENINGSMODUS:

Sluit de kachel aan op een stopcontact van 230-240V ~ 50-60Hz. Zet de tuimelschakelaar in de stand . De verwarming begint op hoog niveau te werken en er wordt geen symbool weergegeven op het display. **LET OP: WIFI en AFSTANDSBEDIENING werken niet in deze positie.**

3.2 UIT-MODUS:

Sluit de kachel aan op een stopcontact van 230-240V ~ 50-60Hz. Zet de tuimelschakelaar in de stand  - de verwarming is uitgeschakeld.



3.3 Bediening via de APP of 3.4 AFSTANDSBEDIENING

Sluit de kachel aan op een stopcontact van 230-240V ~ 50-60Hz. Zet de tuimelschakelaar in de stand , de verwarming begint in de stand-bymodus. In dit stadium knippert het symbool  om aan te geven dat het apparaat in de stand-bymodus staat.



3.3 Bedieningsinstructies voor gebruik met de app

STAP 1: De smartphone aan de verwarming koppelen

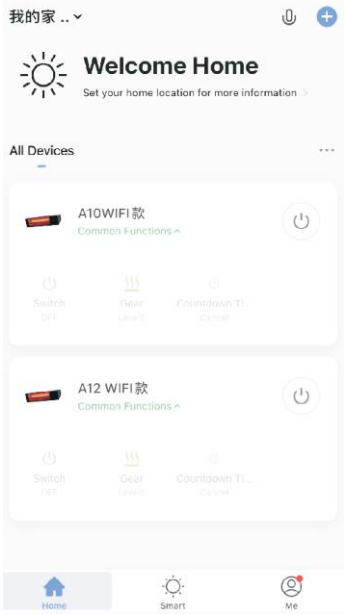
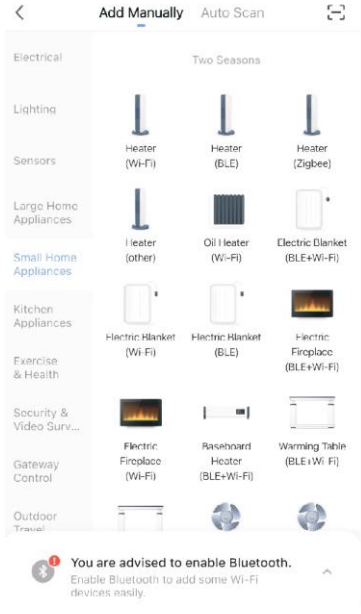
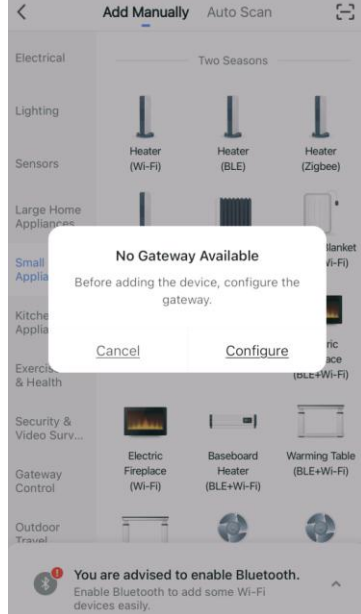

1. Download de app "Tuya Smart"  of "Smart Life"  in de App Store en volg onderstaande stappen om de verwarming aan de app te koppelen.

<p>Klik op het symbool. </p>	<p>Voeg handmatig "·" "Small Home App" toe.</p>	<ul style="list-style-type: none"> • Verwarming (overig) • Configureren
		



2. Druk gedurende vijf seconden op de knop  op de afstandsbediening. Hierdoor wordt het apparaat opnieuw ingesteld op Wifi ready en kan het aan de smartphone worden gekoppeld.



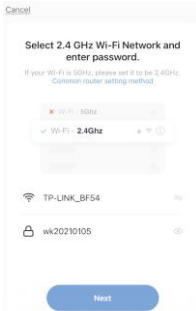

Het symbool  knippert gedurende 3 minuten met een frequentie van twee keer per seconde en koppelt de smartphone gedurende deze periode aan de verwarming.

Als dit mislukt, knippert het symbool  direct daarna met een frequentie van eenmaal per seconde gedurende twee minuten. De smartphone kan gedurende deze periode geen verbinding maken met de verwarming en de stand-bymodus  knippert. In dat geval drukt u gedurende vijf seconden op de knop . Hiermee wordt het apparaat opnieuw ingesteld op WiFi ready om met de smartphone te worden gekoppeld.

3. Wanneer het symbool  knippert met een frequentie van tweemaal per seconde, volgt u de volgende stappen in de app:

<p>➤ Selecteer alleen een 2,4 GHz wifinetwerk.</p>	<p>➤ Vul de gebruikersnaam en het wachtwoord in.</p>	<p>➤ Klik op NEXT (Volgende).</p>
		

LET OP

Wanneer de verwarming aan één smartphone is gekoppeld en er geen andere bediening actief is, wordt het symbool  op het display weergegeven zonder te knipperen. Als de verbinding mislukt, controleer dan of de verbinding correct wordt verwerkt wanneer het symbool  gedurende drie minuten met een frequentie van twee keer per seconde knippert.

Als de verbinding mislukt, controleer dan of het wifisignaal wel sterk is. De verwarming en de smartphone moeten zich zo dicht mogelijk bij de wifirouter bevinden.

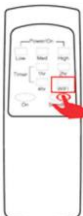

In geval van storing reset of activeert u de wifi. Druk vijf seconden op de knop  op de afstandsbediening. Hiermee wordt het apparaat opnieuw ingesteld op WiFi ready om met de smartphone te worden gekoppeld.

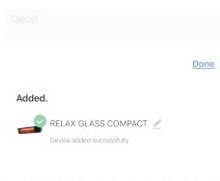

- Koppel de smartphone en de verwarming opnieuw.
- Wanneer de smartphone de verwarming succesvol met de wifi verbindt, klikt u op de knop  (Gereed) om het hoofdmenu te openen.

- Klik op het pictogram  (Apparaat verwijderen). Hiermee wordt het apparaat uit de smartphone verwijderd.

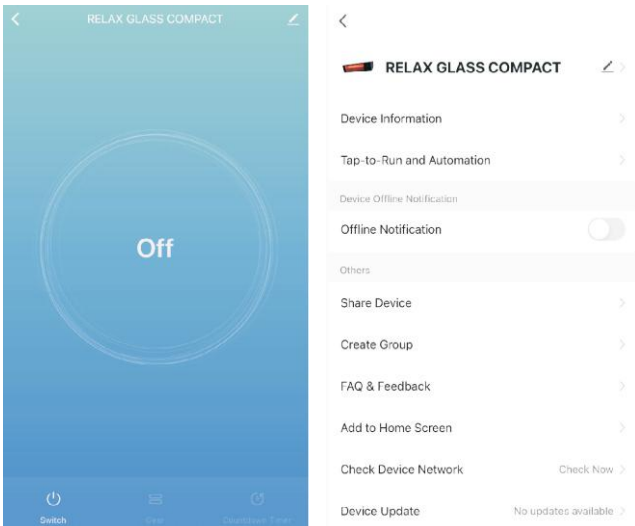

STAP 2: De verwarming via de app bedienen

1. Klik op het pictogram **Switch** (In-/Uitschakelen). Hierdoor wordt de verwarming op vol vermogen ingeschakeld en wordt het symbool 'P5' weergegeven.

P5

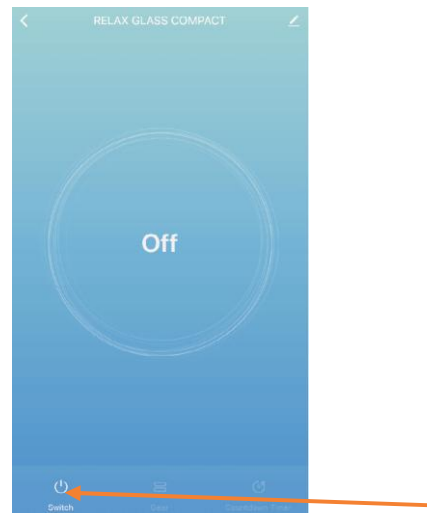

2. Klik op het pictogram **GEAR** (Niveau). Hiermee wisselt u tussen de verschillende vermogensniveaus van de verwarming.

Niveau 1: 33% van het nominale vermogen. **P1** wordt weergegeven.

Niveau 2: 50% van het nominale vermogen. **P2** wordt weergegeven.

Niveau 3: 66% van het nominale vermogen. **P3** wordt weergegeven.

Niveau 4: 80% van het nominale vermogen. **P4** wordt weergegeven.

Niveau 5: 100% van het nominale vermogen. **P5** wordt weergegeven.

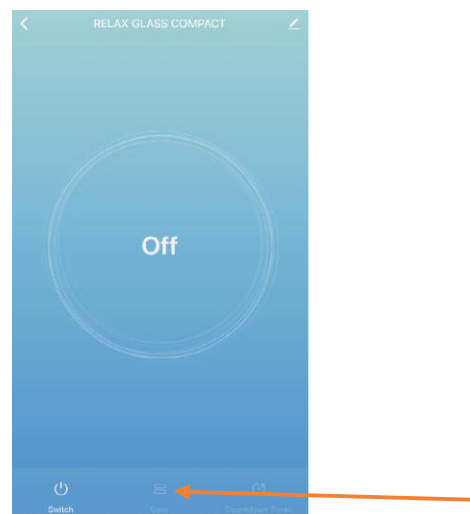

3. DE TIMER INSTELLEN:

Klik op het pictogram **Countdown timer** (Afteltimer) en selecteer de gewenste tijd: van 1 uur tot maximaal 13 uur. Het bijbehorende nummer wordt op het scherm weergegeven.

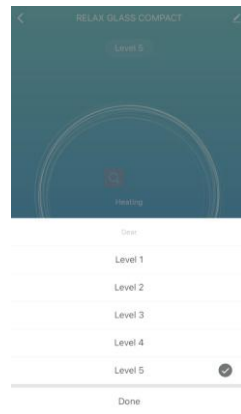
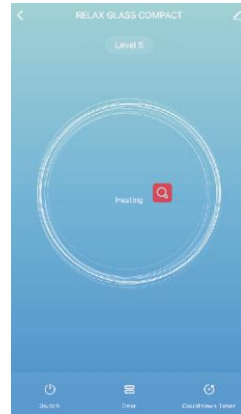

4. DE TIMER ANNULEREN:

Om de timer te annuleren, klikt u op het pictogram **Cancel** (Annuleren).

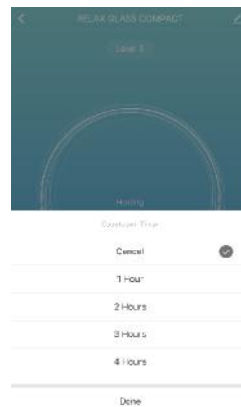

- **LET OP:** Het ingestelde vermogensniveau en de resterende tijd worden achtereenvolgens op het display weergegeven. Het apparaat staat in de stand-bymodus.
- **LET OP:** Als u de timer niet activeert, zorgt een ingebouwde veiligheidsfunctie ervoor dat de verwarming na acht (8) uur aan continu gebruik automatisch in de stand-bymodus wordt gezet.

STAP 3: De wifi opnieuw instellen of activeren

Druk gedurende vijf seconden op de knop **WIFI** op de afstandsbediening. Hierdoor wordt het apparaat teruggezet in de stand-bymodus en is het gereed om met de smartphone te worden gekoppeld.

- **LET OP:** Na het opnieuw instellen van het apparaat wordt de verbonden smartphone uit de wifimodule verwijderd. Koppel de smartphone opnieuw aan het apparaat aan de hand van de instructies.

3.4 Bedieningsinstructies voor gebruik met een afstandsbediening

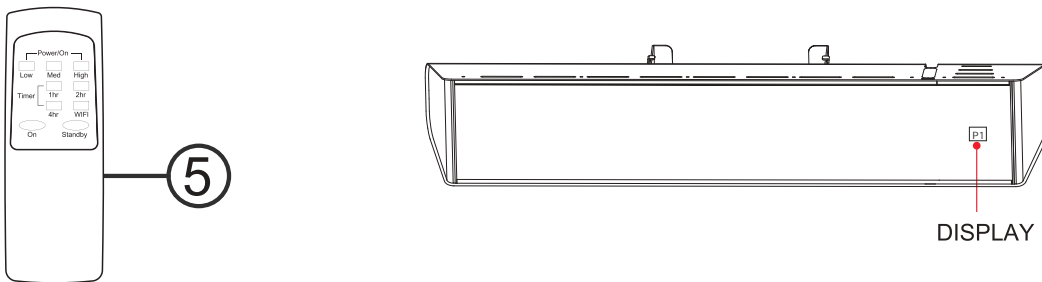



Sluit de verwarming aan op een stopcontact met een netspanning van 230-240 V ~ 50-60 Hz. Zet de tuimelschakelaar in de stand **I** en de verwarming begint in de stand-bymodus. Het maakt niet uit of de verwarming aan een smartphone is gekoppeld, de afstandsbediening kan het apparaat altijd bedienen.

- **LET OP:** De afstand tussen de verwarming en de afstandsbediening moet minder dan drie meter zijn en de afstandsbediening moet rechtstreeks op de ontvanger zijn gericht.

<p>Druk op de afstandsbediening op de knop ON (Aan). De verwarming begint op hoog vermogen te werken (P3).</p>	<div style="border: 1px solid black; padding: 10px; width: 80px; margin: 0 auto;">P3</div>
<p>Druk op de afstandsbediening op de knoppen LOW (Laag), MED (Gemiddeld) en HIGH (Hoog) en de verwarming schakelt over naar laag, gemiddeld of hoog vermogen. De symbolen P1, P2 en P3 worden op het display weergegeven:</p> <p>P1: 33% van het nominale vermogen. P2: 66% van het nominale vermogen. P3: 100% van het nominale vermogen.</p>	<div style="display: flex; justify-content: space-around; align-items: center;"> <div style="text-align: center;"> <div style="border: 1px solid black; padding: 10px; width: 60px; margin: 0 auto;">P1</div> <p>LOW setting</p> </div> <div style="text-align: center;"> <div style="border: 1px solid black; padding: 10px; width: 60px; margin: 0 auto;">P2</div> <p>MED setting</p> </div> <div style="text-align: center;"> <div style="border: 1px solid black; padding: 10px; width: 60px; margin: 0 auto;">P3</div> <p>HIGH setting</p> </div> </div>

3.4.1 Timerfunctie

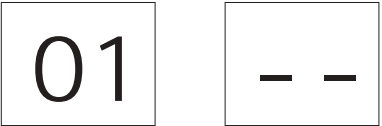
De verwarming is uitgerust met een programmeerbare timer die de verwarming na 1, 2, 3, 4 uur enz. automatisch in de stand-bymodus zet. De verwarming kan maximaal 7 uur lang continu worden gebruikt.

<p>Om de timer te activeren richt u de afstandsbediening rechtstreeks op de ontvanger (de verwarming) en drukt u op de knop 1hr (1 uur). 01 wordt op het display weergegeven, zoals hiernaast afgebeeld. Hierdoor gaat de verwarming na 1 uur gebruik automatisch over op de stand-bymodus. Eenmaal in de standby-modus, knippert het symbool [-].</p>	
<p>Om de timer op 7 uur in te stellen richt u de afstandsbediening rechtstreeks op de ontvanger (de verwarming) en drukt u direct na elkaar op de afstandsbediening op 1 2 4. Het getal 07 wordt op het display weergegeven. Hierdoor wordt de verwarming automatisch in de stand-bymodus gezet na 13 uur gebruik. Eenmaal in de stand-bymodus, knippert het symbool [-].</p>	

➤ **Attentie:**

- Tijdens de looptijd van de timer geeft het getal op het display de resterende tijd aan. Bijvoorbeeld, als de 7-uurs timer is geactiveerd, geeft het display " 5 " aan, wat betekent dat er nog twee uur over is.
- Tijdens de looptijd van de timer geeft het display achtereenvolgens het werkvermogen en de resterende tijd weer.

3.4.2 De timer deactiveren of opnieuw programmeren

Als de timer is geactiveerd en u drukt nogmaals op dezelfde knop op de afstandsbediening, dan wordt door de timer een tweede tijdsduur opnieuw geprogrammeerd of uitgeschakeld.

Voorbeeld 1

Als u de 7 -uurs timer activeert door op de knoppen **1 2 4** te drukken en vervolgens een tweede keer op **1 2** drukt, wordt de timer opnieuw geprogrammeerd op $(7-1) = 6$ uur. Als u daarna op de knop **2** drukt, wordt de timer opnieuw geprogrammeerd op $(7-2) = 5$ uur. Als u meerdere andere knoppen achter elkaar indrukt, kan de timer opnieuw op **0** worden ingesteld. In dat geval wordt de verwarming in de stand-bymodus gezet en knippert het symbool **[-]**.

Voorbeeld 2

Een timer van 6 uur wordt ingesteld door op de knoppen **2 4** te drukken. Wanneer u op de knop **2** drukt, wordt de timer ingesteld op $6-2 = 4$ uur. Druk direct daarna op de knop **4** om de timer op **0** te zetten. De verwarming wordt in de stand-bymodus gezet en het symbool **[-]** knippert.



LET OP:

Na een continue werking van acht (8) uur en als er geen timer wordt geactiveerd, zal een ingebouwde veiligheidsfunctie de verwarming automatisch in de stand-bymodus zetten. Als dit gebeurt, knippert het symbool **[-]** om aan te geven dat het apparaat in de stand-bymodus is.



4. REINIGING

- Koppel het apparaat los van het elektriciteitsnet.
- Nadat het apparaat is afgekoeld, kan de behuizing worden drooggeveegd.
- Raak het lampelement niet met uw vingers aan, aangezien bij dit soort contact vlekken kunnen ontstaan.
- De reflector moet regelmatig door een professional worden gereinigd.
- Gebruik geen schurende of bijtende reinigingsmiddelen.
- **Waarschuwing:** Dompel het apparaat nooit onder in water! U riskeert een ernstige elektrische schok of mogelijk de dood.

5. ONDERHOUD

Onderhoud of reparaties, inclusief het vervangen van het lampelement, mogen alleen worden uitgevoerd door een gekwalificeerde elektricien.

6. Verpakking



Verpakkingsmateriaal wordt gekozen met aandacht voor het milieu en kan daarom gerecycled worden. Omgang met het product na het eind van zijn werkzame levensduur Het symbool links betekent dat het product stoffen kan bevatten noodzakelijk voor het functioneren van het product maar schadelijk voor het milieu . Het product mag niet worden weggegooid gemengd met algemeen

huisafval maar moet worden aangeboden bij daartoe bestemde verzamelpunten voor milieu recycling. Neem contact op met de plaatselijke overheid voor meer details omtrent uwdichtstbijzijnde verzamelpunt.

7. BEDRADINGSSHEMA: Pagina 95

DE: SCHALTPLAN

EN: WIRING SCHEMATIC DIAGRAM

FR: DIAGRAMME CÂBLAGE

IT: DIAGRAMMA SCHEMATICO DI CABLAGGIO

ES: DIAGRAMA ESQUEMÁTICO DE CABLEADO

NL: BEDRADINGSSCHEMA

